



ПЕГАС
А Г Р О

Опрыскиватель-
разбрасыватель самоходный

Туман - 3



**Руководство
по эксплуатации**

Введение

Уважаемый клиент! Благодарим за выбор нашей техники.

Руководство по эксплуатации предназначено для операторов опрыскивателей-разбрасывателей самоходных. Руководство содержит всю необходимую информацию для правильного обслуживания техники в течение всего периода ее эксплуатации. Прежде, чем начать работу, обязательно ознакомьтесь с данным руководством по эксплуатации.

При изучении руководства обратите особое внимание на информацию, выделенную следующими знаками:

| | |
|---|---|
|  | ВНИМАНИЕ! Несоблюдение этих требований может привести к травмам, поломкам оборудования или к нарушению технологического процесса. |
|---|---|

| | |
|---|--|
|  | Советы по эксплуатации и другая важная информация. |
|---|--|

Техническая поддержка

Если требуется консультация технического специалиста, вы можете обратиться к дилеру в вашем регионе или в сервисную службу

тел.: +7 (846) 977-77-37

тел.: +7 (927) 742-87-33

e-mail: service@pegas-agro.ru

Контактная информация дилера

Заказ запасных частей

По вопросу заказа запасных частей вы можете обратиться к дилеру в вашем регионе или позвонить по телефону:

+7-(846) -977-77-37, добавочный 2

+7-927-700-85-99

+7-927-004-54-23

+7-939-700-30-76

Посетите наш сайт

Актуальные инструкции, список дилеров, а также свежие новости вы можете увидеть на сайте

www.pegas-agro.ru

| | |
|---|--|
|  | Производитель имеет право без предварительного уведомления вносить изменения в изделие, которые не ухудшают его технические характеристики, а являются результатом работ по усовершенствованию его конструкции или технологии производства |
|---|--|

| | |
|---|---|
|  | Обратите внимание на лист изменений в конце руководства, в случае его наличия |
|---|---|

| | |
|---|---|
|  | Для поиска необходимой информации пользуйтесь содержанием |
|---|---|



Содержание

| | | | |
|--|------------------|--|------------------|
| Введение | 3 | 2.3.6.1 Радиатор | 28 |
| Техническая поддержка | 3 | 2.3.6.2 Расширительный бачок | 28 |
| Заказ запасных частей | 3 | 2.3.7 Трансмиссия | 29 |
| Посетите наш сайт | 3 | 2.3.7.1 КПП | 29 |
| Содержание | 4 | 2.3.7.2 Раздаточная коробка | 29 |
| <u>1 Общие правила техники безопасности....</u> | <u>7</u> | 2.3.7.3 Редуктор моста | 30 |
| 1.1 Обязанности эксплуатирующей стороны | 7 | 2.3.7.4 Карданные валы | 30 |
| 1.2 Опасности при работе с машиной | 7 | 2.3.7.5 Колесный редуктор | 31 |
| 1.3 Общие меры предосторожности и предупреждения несчастных случаев | 8 | 2.3.8 Подвеска | 31 |
| 1.4 Предупреждающие знаки и другие обозначения, используемые на машине | 8 | 2.3.9 Стояночный тормоз | 31 |
| 1.4.1 Размещение предупреждающих знаков | 9 | 2.3.9.1 Колеса | 32 |
| 1.4.1.1 Шасси | 9 | 2.3.9.1.1 Низкого давления | 32 |
| 1.4.1.2 Штанговый опрыскиватель | 9 | 2.3.9.1.2 Узкие | 32 |
| 1.4.1.3 Разбрасыватель | 10 | 2.3.9.1.3 Колесные гайки | 32 |
| 1.4.1.4 Мультиинжектор | 10 | 2.3.10 Пневмосистема | 33 |
| 1.4.2 Пояснения к предупреждающим знакам | 11 | 2.3.10.1 Ресивер | 33 |
| 1.5 Действия при возникновении нетипичных ситуаций | 13 | 2.3.10.1.1 Основной | 33 |
| <u>2 Шасси</u> | <u>14</u> | 2.3.10.1.2 Дополнительный | 33 |
| 2.1 Назначение | 14 | 2.3.10.1 Осушитель воздуха | 34 |
| 2.2 Основные характеристики | 14 | 2.3.10.2 Компрессор | 34 |
| 2.2.1 Двигатель | 15 | 2.3.10.3 Датчик уровня пола | 34 |
| 2.2.2 Трансмиссия | 16 | 2.3.10.4 Пневмоклапана и БУПП | 34 |
| 2.2.3 Ходовая часть | 16 | 2.3.11 Рулевое управление | 35 |
| 2.2.4 Рулевое управление | 16 | 2.3.11.1 Насос дозатор | 35 |
| 2.2.5 Тормозная система | 17 | 2.3.11.1.1 Передний рулевой гидроцилиндр | 35 |
| 2.2.6 Электрооборудование | 17 | 2.3.11.1.2 Задний рулевой гидроцилиндр | 35 |
| 2.2.7 Гидросистема | 17 | 2.3.12 Гидравлическая система | 36 |
| 2.3 Конструкция и функционирование | 18 | 2.3.12.1 Гидронасосы | 36 |
| 2.3.1 Кабина | 18 | 2.3.12.2 Гидромотор вентилятора охлаждения | 36 |
| 2.3.1.1 Рабочее место оператора | 18 | 2.3.12.3 Гидрораспределители | 37 |
| 2.3.1.2 Подъемная лестница | 20 | 2.3.12.3.1 Гидрораспределитель вентилятор СО/штанги | 37 |
| 2.3.1.3 Пост управления раздаточной коробкой | 20 | 2.3.12.3.2 Гидрораспределитель хим. насос/распределяющие диски | 37 |
| 2.3.1.4 Дополнительный воздуховод | 20 | 2.3.12.3.3 Гидрораспределитель управления штангами | 38 |
| 2.3.1.5 Блок климат контроля | 21 | 2.3.12.4 Регулятор потока | 38 |
| 2.3.1.6 Салонный фильтр | 21 | 2.3.12.5 Электроклапан рулевого управления | 38 |
| 2.3.1.7 Подрулевой переключатель | 22 | 2.3.12.6 Гидробак | 39 |
| 2.3.2 Рама опрыскивателя разбрасывателя | 22 | 2.3.12.7 Быстроразъемные соединения (БРС) | 40 |
| 2.3.3 Электросистема | 22 | 2.4 Регулировка | 41 |
| 2.3.3.1 Блок предохранителей | 22 | 2.4.1 Регулировка рулевых гидроцилиндров | 41 |
| 2.3.3.1 АКБ и выключатель массы | 23 | 2.4.2 Регулировка схождения | 42 |
| 2.3.3.2 Электрощиток в кабине | 23 | 2.4.3 Регулировка пневмосистемы | 43 |
| 2.3.3.3 Электрощиток в моторном отсеке | 24 | 2.4.4 Настройка приборной панели | 44 |
| 2.3.3.4 Навигационное оборудование | 25 | 2.4.5 Регулировка стояночного тормоза | 45 |
| 2.3.3.4.1 Trimble EZ-Guide 250 | 25 | 2.4.5.1 Регулировка зазора тормозных колодок | 45 |
| 2.3.3.4.2 GFX-750 | 26 | 2.4.5.2 Регулировка положения суппорта | 45 |
| 2.3.3.4.3 Commander/Atlas | 26 | 2.4.5.3 Регулировка натяжения троса стояночного тормоза | 45 |
| 2.3.3.4.4 Matrix PRO 570 GS | 26 | 2.5 Досборка | 46 |
| 2.3.3.5 Антенна навигатора | 27 | 2.5.1 Демонтаж транспортировочных брусков | 46 |
| 2.3.4 Двигатель | 27 | 2.5.2 Установка колес | 46 |
| 2.3.5 Топливная система | 27 | <u>3 Штанговый опрыскиватель</u> | <u>47</u> |
| 2.3.6 Система охлаждения | 28 | 3.1 Назначение | 47 |

| | | | |
|--|-----------|--|------------------|
| 3.2 Основные характеристики | 48 | 3.5.8 Регулировка настроек компьютера | 72 |
| 3.3 Конструкция и функционирование | 49 | 3.6 Технология работы | 72 |
| 3.3.1 Принцип действия..... | 49 | 3.6.1 Заполнение бака водой..... | 73 |
| 3.3.2 Компьютер хим. системы..... | 50 | 3.6.2 Заправка препарата..... | 73 |
| 3.3.2.1 Bravo-180S | 50 | 3.6.2.1 Заправочный кран..... | 74 |
| 3.3.2.2 Барс-5 | 50 | 3.6.3 Рабочий процесс | 74 |
| 3.3.2.3 Radion-8140..... | 51 | 3.6.4 Рекомендации по работе | 74 |
| 3.3.2.4 Muller ISOBUS | 51 | 3.6.5 Промывка | 74 |
| 3.3.2.5 Датчик скорости навесного оборудования..... | 52 | 3.7 Досборка | 75 |
| 3.3.3 Компоненты хим. системы..... | 52 | 3.7.1 Установка форсунок..... | 75 |
| 3.3.3.1 Коллектор сброса хим. системы | 52 | <u>4 Разбрасыватель</u> | <u>76</u> |
| 3.3.3.2 Распределитель хим. системы..... | 52 | 4.1 Назначение | 76 |
| 3.3.3.2.1 ARAG/Bravo | 52 | 4.2 Основные характеристики..... | 76 |
| 3.3.3.2.2 TeeJet..... | 53 | 4.3 Конструкция и функционирование..... | 77 |
| 3.3.3.3 Краны включения гидромешалки/ омывателя хим. бака | 55 | 4.3.1 Принцип действия | 77 |
| 3.3.3.4 Насос хим. системы | 55 | 4.3.2 Бункер | 78 |
| 3.3.3.5 Хим. бак | 55 | 4.3.3 Сетка в бункере..... | 78 |
| 3.3.3.6 Омыватель хим. бака | 56 | 4.3.4 Заслонки бункера | 79 |
| 3.3.3.7 Уровнемер..... | 56 | 4.3.4.1 Дозирующая | 79 |
| 3.3.3.8 Заправочный кран миксера | 56 | 4.3.4.2 Настроечная..... | 79 |
| 3.3.3.9 Миксер | 57 | 4.3.5 Отражатель бункера | 79 |
| 3.3.3.10 Гидравлическая мешалка | 57 | 4.3.6 Распределяющие диски | 80 |
| 3.3.3.11 Заправочный кран | 58 | 4.3.7 Гидромотор тарелок | 80 |
| 3.3.3.12 Фильтрующие элементы..... | 58 | 4.3.8 Контроллер расхода..... | 81 |
| 3.3.3.12.1 Сетка в горловине бака..... | 58 | 4.4 Установка | 81 |
| 3.3.3.12.2 Фильтр грубой очистки | 59 | 4.4.1 Установка бункера..... | 81 |
| 3.3.3.12.3 Фильтр тонкой очистки | 59 | 4.4.1.1 Установка брызговиков..... | 82 |
| 3.3.3.13 Форсунка..... | 59 | 4.4.1.2 Установка сеток в бункер..... | 82 |
| 3.3.4 Подвес | 59 | 4.4.2 Установка контроллера расхода..... | 82 |
| 3.3.4.1 Концевой выключатель | 60 | 4.5 Регулировка | 84 |
| 3.3.4.1 Ось фиксатор | 60 | 4.5.1 Настройка контроллера расхода разбрасывателя..... | 84 |
| 3.3.5 Система принудительного наклона штанг... .. | 61 | 4.5.2 Регулировка оборотов распределяющих дисков (гидропривод)..... | 84 |
| 3.3.6 Датчик среднего положения подвеса | 61 | 4.5.3 Регулировка расхода..... | 85 |
| 3.3.7 Подсветка задней рабочей зоны | 62 | 4.5.3.1 Регулировка точки подачи на диск | 85 |
| 3.3.8 Штанги | 62 | 4.5.3.2 Регулировка распределяющих лопастей... .. | 85 |
| 3.3.8.1 Складывающаяся законцовка..... | 62 | 4.5.4 Регулировка нормы внесения | 85 |
| 3.3.8.2 Отбойная пружина | 63 | 4.5.5 Рекомендации по регулировке..... | 86 |
| 3.4 Установка | 64 | 4.6 Технология работы | 87 |
| 3.4.1 Установка бака | 64 | 4.7 Досборка | 88 |
| 3.4.2 Установка ФГО | 65 | <u>5 Мультиинжектор</u> | <u>89</u> |
| 3.4.3 Установка хим. насоса | 65 | 5.1 Назначение | 89 |
| 3.4.4 Установка миксера..... | 65 | 5.2 Основные характеристики..... | 90 |
| 3.4.5 Установка подвеса | 66 | 5.3 Конструкция и функционирование..... | 91 |
| 3.4.6 Установка брызговиков | 66 | 5.3.1 Подвес..... | 92 |
| 3.4.7 Установка штанг | 67 | 5.3.2 Консоли | 92 |
| 3.4.8 Подключение шлангов | 67 | 5.3.3 Диск..... | 92 |
| 3.4.9 Подключение проводов | 67 | 5.3.4 Упор пружины | 93 |
| 3.4.10 Установка компьютера хим. системы | 68 | 5.3.5 Концевой выключатель | 93 |
| 3.5 Регулировка | 68 | 5.3.6 Компоненты хим. системы | 94 |
| 3.5.1 Регулировка корневых секций штанг..... | 68 | 5.3.6.1 Распределитель хим. системы | 94 |
| 3.5.2 Регулировочные серьги | 69 | 5.3.6.2 ФГО..... | 94 |
| 3.5.3 Регулировка концевых секций штанг..... | 70 | 5.3.6.3 Коллектор сброса хим. системы | 94 |
| 3.5.4 Регулировка складывающихся законцовок | 70 | 5.3.6.4 Гидромешалка..... | 95 |
| 3.5.5 Прокачка штанг | 71 | 5.3.6.5 Хим. насос | 95 |
| 3.5.6 Регулировка оборотов хим. насоса..... | 71 | 5.3.6.6 Предохранительный клапан..... | 95 |
| 3.5.7 Регулировка расхода | 72 | | |



| | |
|---|------------|
| 5.4 Установка..... | 96 |
| 5.4.1 Установка хим. аппаратуры | 96 |
| 5.4.2 Установка подвеса..... | 96 |
| 5.4.3 Установка консолей | 97 |
| 5.4.4 Подключение шлангов..... | 97 |
| 5.4.5 Подключение проводов | 97 |
| 5.4.6 Подключение распределителя хим. системы | 97 |
| 5.5 Регулировка..... | 98 |
| 5.5.1 Регулировка оборотов хим. насоса | 98 |
| 5.5.2 Регулировка дисков..... | 98 |
| 5.5.3 Регулировка положения дисков | 99 |
| 5.5.4 Регулировка концевого выключателя..... | 100 |
| 5.5.5 Регулировка предохранительного клапана | 100 |
| 5.5.6 Регулировка настроек компьютера..... | 101 |
| 5.5.7 Замена дозирующих дисков | 101 |
| 5.6 Технология работы | 101 |
| 5.6.1 Заправка препарата | 102 |
| 5.6.2 Рабочий процесс..... | 102 |
| 5.6.3 Раскладывание консолей | 103 |
| 5.6.4 Постановка на хранение | 103 |
| 5.7 Досборка..... | 103 |
| 6 Эксплуатация..... | 104 |
| 6.1 Особенности эксплуатации..... | 104 |
| 6.1.1 Обкатка..... | 105 |
| 6.1.2 Двигатель | 106 |
| 6.1.3 Транспортировка | 107 |
| 6.2 Правила хранения | 107 |
| 6.2.1 Подготовка к хранению | 107 |
| 6.2.2 Кратковременное хранение | 108 |
| 6.2.3 Длительное хранение | 108 |
| 6.2.4 Подготовка к работе после хранения | 108 |
| 7 Регламентные работы..... | 109 |
| 7.1 Ежедневное техническое обслуживание..... | 109 |
| 7.2 Первое техническое обслуживание (ТО-1).. | 109 |
| 7.3 Второе техническое обслуживание (ТО-2).. | 110 |
| 7.4 Сезонное техническое обслуживание..... | 111 |
| 7.5 Консервация (сроком до 2-х месяцев)..... | 111 |
| 7.6 Расконсервация..... | 111 |
| 8 Основные неисправности, причины и способы устранения | 112 |
| 8.1 Шасси..... | 112 |
| 8.2 Штанговый опрыскиватель | 113 |
| 8.3 Разбрасыватель..... | 114 |
| 8.4 Мультиинжектор..... | 114 |
| 9 Сведения об утилизации | 115 |

| | |
|---|------------|
| 10 Приложения..... | 116 |
| 10.1 Шасси | 116 |
| 10.1.1 Лампы, применяемые в автомобиле | 116 |
| 10.1.2 Электросхемы..... | 117 |
| 10.1.2.1 Жгут рамный | 117 |
| 10.1.2.2 Жгут кабинный..... | 118 |
| 10.1.2.3 Жгут моторный | 118 |
| 10.1.3 Гидравлическая схема | 119 |
| 10.1.4 Схема пневмоподвески..... | 120 |
| 10.1.5 Расходные материалы..... | 121 |
| 10.1.6 Консервация техники..... | 122 |
| 10.1.6.1 Шасси | 122 |
| 10.1.6.2 Хим. система | 122 |
| 10.1.7 Клиренс и колея | 123 |
| 10.1.8 Химмотологическая карта..... | 124 |
| 10.1.8.1 Шасси | 124 |
| 10.1.8.2 Штанговый опрыскиватель | 125 |
| 10.1.8.3 Разбрасыватель..... | 125 |
| 10.1.8.4 Мультиинжектор, | 125 |
| 10.1.9 Дополнительные опции | 126 |
| 10.1.9.1 Увеличитель клиренса | 126 |
| 10.1.9.2 Ручное управление дросселем | 127 |
| 10.2 Штанговый опрыскиватель..... | 128 |
| 10.2.1 Насосное оборудование..... | 128 |
| 10.2.2 Схема движения жидкости..... | 131 |
| 10.2.2.1 ARAG (5 секций)..... | 131 |
| 10.2.2.2 Muller GFX-750 (7 секций)..... | 132 |
| 10.2.2.3 TeeJet | 133 |
| 10.2.3 Подбор распылителей..... | 134 |
| 10.2.3.1 NYPRO | 134 |
| 10.2.3.2 TeeJet | 135 |
| 10.2.4 Дополнительные опции | 136 |
| 10.2.4.1 Подсветка зоны распыления | 136 |
| 10.3 Разбрасыватель | 137 |
| 10.3.1 Таблица допустимых режимов работы | 137 |
| 10.3.2 Таблицы настройки разбрасывателя | 138 |
| 10.3.3 Дополнительные опции | 139 |
| 10.3.3.1 Вибромотор РМУ | 139 |
| 10.4 Мультиинжектор..... | 141 |
| 10.4.1 Схема движения жидкости..... | 141 |
| 10.4.2 Подключение проводов | 142 |
| 10.4.2.1 Вставка мультиинжектора..... | 142 |
| 10.4.2.2 Жгут отключения контроллера пневмоподвески | 143 |
| 10.4.3 Таблица расхода дозирующих дисков | 144 |

1 Общие правила техники безопасности

1.1 Обязанности эксплуатирующей стороны

Эксплуатирующая сторона обязуется допускать к работе с машиной/на машине только лиц, которые:

- Прошли специальное обучение и инструктаж;
- Прочитали и поняли настоящее руководство;
- Ознакомились с общими мерами предосторожности и предупреждению несчастных случаев.

Ученикам разрешается работать с машиной/на машине только под наблюдением опытного специалиста.

Эксплуатирующая сторона должна предоставить необходимое защитное снаряжение согласно данным изготовителя средств для защиты растений, такое как:

- Стойкие к химикатам перчатки;
- Стойкие к химикатам комбинезоны;
- Водонепроницаемую обувь;
- Защитную маску для лица;
- Респиратор;
- Защитные очки;
- Средства для защиты кожи и т.д.

1.2 Опасности при работе с машиной

Машина сконструирована в соответствии с современным уровнем техники и общепризнанными правилами техники безопасности. Однако в процессе эксплуатации машины могут возникать опасные ситуации и наноситься ущерб:

- Здоровью и жизни оператора или третьих лиц;
- Непосредственно самой машине;
- Другим материальным ценностям.



Эксплуатируйте машину только по назначению и в технически безупречном состоянии.

Немедленно устраняйте неисправности, которые могут негативно влиять на безопасность.



1.3 Общие меры предосторожности и предупреждения несчастных случаев

- Вводите машину в эксплуатацию (и эксплуатируйте) только тогда, когда все защитные и предохранительные приспособления установлены и приведены в рабочее положение;
- Перед началом работы внимательно изучите все системы и органы управления машины, а также их функции. Во время работы времени на это уже не будет;
- Установленные на машине предупреждающие знаки и другие обозначения содержат важные указания по безопасной эксплуатации машины. Соблюдение этих указаний обеспечит вашу безопасность;
- Всегда проверяйте машину на наличие внешних видимых повреждений;
- Перед началом работы (движения) убедитесь, что вблизи машины нет посторонних (в особенности детей). Следите за тем, чтобы всегда был достаточный обзор;
- Перед раскладыванием штанг штангового опрыскивателя убедитесь, что вблизи машины нет линий электропередач;
- Запрещается перевозить людей в кабине и на корпусе машины;
- При движении по улицам и дорогам общественного соблюдайте действующие правила дорожного движения;
- Учитывайте габариты и массу машины и навешенных на нее агрегатов при движении, чтобы справиться с управлением. При этом учитывайте личные навыки, состояние дорожного покрытия, условия видимости, погодные условия, ходовые качества машины, а также влияние навешенных на машину агрегатов;
- Надевайте плотно прилегающую одежду. Свободная одежда повышает опасность ее захватывания или наматывания на приводные валы;
- Не допускайте попадание рук и других частей тела в зону вращающихся механизмов;
- Запрещается находиться в рабочей зоне машины.

1.4 Предупреждающие знаки и другие обозначения, используемые на машине

Предупреждающие знаки обозначают опасные или важные зоны машины. Знаки и надписи должны быть защищены от порчи и потери читабельности.



Знаки, испорченные и неразборчивые, замените новыми!

1.4.1.3 Разбрасыватель



Рис. 3

1.4.1.4 Мультиинжектор







Рис. 4

1.4.2 Пояснения к предупреждающим знакам

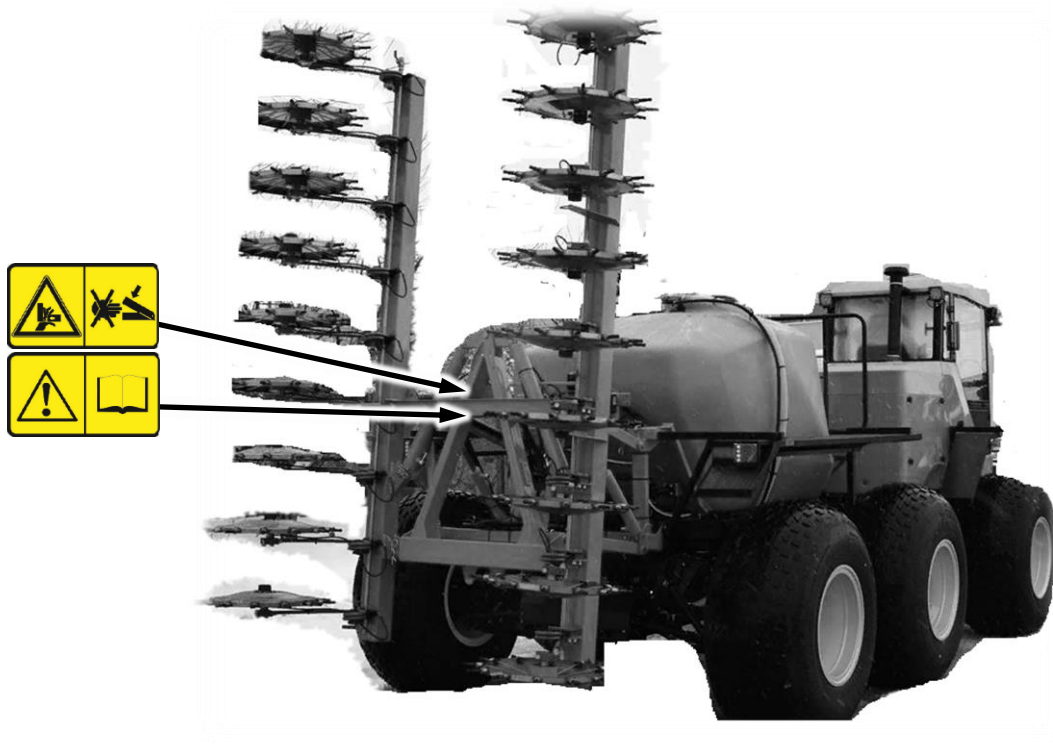
| № | Пояснение | Изображение |
|---|--|---|
| 1 | Перед началом ремонтных работ или техобслуживания заглушите двигатель и вытащите ключ из замка зажигания во избежание случайного запуска и движения машины. |  |
| 2 | Опасность поражения кожного покрова маслом под высоким давлением. Перед началом работ по гидросистеме прочтите и соблюдайте требования руководства по эксплуатации и правила техники безопасности. |  |
| 3 | Перед вводом машины в эксплуатацию и началом работ прочтите и соблюдайте требования руководства по эксплуатации и правила техники безопасности. |  |
| 4 | Не проникайте руками в зону возможного сжатия, пока в ней могут находиться подвижные части. |  |
| 5 | При работе с химическими веществами, которые могут причинить вред здоровью, применять средства индивидуальной защиты. |  |
| 6 | Не проникайте руками в зону вращения вентилятора. Перед обслуживанием прочтите и соблюдайте требования руководства по эксплуатации и техники безопасности. |  |
| 7 | Опасность повреждения конечностей вращающимися механизмами. |  |
| 8 | Знак для обозначения мест установки домкрата |  |

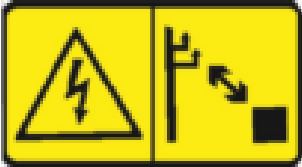

| № | Пояснение | Изображение |
|----|---|---|
| 9 | Знак для обозначения мест строповки. |  |
| 10 | Знак «Внимание! Включать гидромоторы тарелок, транспортера и хим. насоса во время движения запрещено!» |  |
| 11 | Знак «Не для питья». Не используйте воду из бачка рукомойника для питья. |  |
| 12 | Знак «Осторожно яд! Работать только в средствах индивидуальной защиты» |  |
| 13 | Знак «Внимание! Туман-3 оборудован кондиционером» |  |
| 14 | Знак «Опасность поражения электрическим током при касании штангой линий электропередач». Внимательно следите за наличием ЛЭП при приведении штанг опрыскивателя в рабочее/транспортное положение. |  |
| 15 | Знак «Опасность защемления при раскладывании штанги». Не стойте в рабочей зоне машины. |  |
| 16 | Знак «Перед складыванием штанг закрой форточку». Расположен в салоне на правой форточке |  |
| 17 | Знак «Запрещается производить раскладывание/складывание штанг ближе чем 30 метров от ЛЭП» Расположен в кабине |  |

1.5 Действия при возникновении нетипичных ситуаций

В процессе эксплуатации машины с ней могут возникнуть различные непредвиденные обстоятельства:

- Прокол колеса;
- Забивание форсунок опрыскивателя почвой и растениями
- Выход из строя элементов трансмиссии.
- Выход из строя элементов хим. системы
- Выход из строя элементов гидросистемы

При возникновении описанных ситуаций, а также иных происшествий, не характерных для нормальной работы, незамедлительно остановите машину и заглушите двигатель. Необходимо выбраться из кабины и осмотреть машину на предмет неисправности и оценки произошедшего.

Прежде чем производить ремонт неисправности необходимо:

- Перевести машину в транспортное положение
- Переместить машину на ровный участок поля

| | |
|--|---|
|  | <p>При невозможности дальнейшего движения, оставайтесь на месте до приезда помощи!</p> <p>Попытка переместить машину в такой ситуации может вызвать дополнительные повреждения!</p> <p>В случае обнаружения потеков масла или других технических жидкостей, по возможности, подложить под место течи ветошь, картон или др. подручные материалы!</p> |
|--|---|

- Включить стояночный тормоз и установить противооткатные упоры под колеса
- Заглушить двигатель

Перед выполнением ремонтных работ необходимо защитить кисти рук, тело и глаза при помощи соответствующих средств защиты. Попадание технических жидкостей на кожу и в органы дыхания может вызывать раздражение и ожоги.

| | |
|---|---|
|  | <p>При контакте с техническими жидкостями необходимо промыть пораженные участки водой с мылом!</p> <p>При необходимости обратитесь в специализированное медицинское учреждение!</p> |
|---|---|

| | |
|---|---|
|  | <p>Устранение неисправности в полевых условиях является крайней мерой. Если есть возможность производите ремонт техники в специализированном месте.</p> |
|---|---|



2 Шасси

2.1 Назначение

Предназначено для установки модулей сменного технологического оборудования.

2.2 Основные характеристики

| Показатель, характеристика | Размерность | Значение | |
|---|--------------|---|-----------------------------|
| Модель | - | Туман-3 | |
| Тип | - | Самоходный | |
| Варианты используемых колес | - | W8-42 Узкие | 19-21LT Низкого давления |
| Колесная формула | - | 6x4 | |
| Поперечный угол статической устойчивости, не менее | град. | 30 | |
| Двигатель ¹ | - | KUBOTA V3800-DI-TE | |
| Расчетная мощность / обороты | кВт / об/мин | 71 / 2600 | |
| Колея, ±30мм | мм | 2000 2150 (прост. 75) ² 2250 (прост. 125) ² 2288 (прост. 144) ² | 2230 |
| Дорожный просвет, не менее | мм | 500 800 ³ | 370 |
| Минимальный радиус поворота опрыскивателя-разбрасывателя в транспортном положении, не более | м | 12 | |
| Привод сменного технологического оборудования | - | Гидравлический | |

1. Вместо указанного допускается установка двигателя, схожего по массогабаритным и мощностным характеристикам.
2. Указанное значение достигается при установке специальных проставок.
3. Указанное значение достигается при установке специальных проставок.

2.2.1 Двигатель

| № | Показатель, характеристика | Размерность | Значение |
|----|---|-----------------|--------------------------------|
| 1 | Марка | | КУБОТА V3800-DI-TE |
| 2 | Тип | | Дизель |
| 3 | Число цилиндров | | 4 |
| 4 | Расположение цилиндров | | Рядное |
| 5 | Тактность | | 4 |
| 6 | Частота вращения коленчатого вала при работе с ограничителем оборотов | об/мин | 2800 ⁻¹⁰⁰ |
| 7 | Расчетная мощность / обороты | кВт / об/мин | 71 / 2600 |
| 8 | Максимальный крутящий момент/обороты | Н*м/ об/мин | 325/1500 |
| 9 | Диаметр цилиндров | мм | 100 |
| 10 | Ход поршня | мм | 120 |
| 11 | Рабочий объем цилиндров | см ³ | 3769 |
| 12 | Степень сжатия | | 19 |
| 13 | Порядок работы цилиндров | | 1-3-4-2 |
| 14 | Направление вращения по ГОСТ 22836 | | правое |
| 15 | Топливо | | ДТ ГОСТ Р 52368-2005 |
| 16 | Масса | кг | 257 |

2.2.2 Трансмиссия

| | |
|----------------------------|--|
| Сцепление | Сухое, однодисковое, с диафрагменной пружиной и гидравлическим приводом |
| Коробка передач | ГАЗель NEXT A21R22 |
| Тип | Механическая, пятиступенчатая с синхронизаторами на всех передачах |
| Колесная формула | 6x4 |
| По осям | Передняя с управляемыми колесами Средняя с ведущими колесами Задняя с ведущими и управляемыми колесами |
| Редуктор моста | SG6470D |
| Передаточное число | 4,3 |
| Раздаточная коробка | От ГАЗ-33027 |
| Передаточное число | 1,15 – повышенная передача 2,78 – пониженная передача |
| Бортовой редуктор | Планетарный редуктор |
| Передаточное число | 3,75 |
| Система смазки трансмиссии | разбрызгиванием |
| Система отбора мощности | Гидравлическая, от привода ГРМ |

2.2.3 Ходовая часть

| | |
|---------------------------------------|--|
| Подвеска | Независимая |
| Колеса: | |
| Тип 1 | Алюминиевые, литые |
| Размер обода | 19-21LT |
| Шины | 49x23,5-21LT |
| Диапазон регулирования давления, атм. | 0,4-0,8 атм. Рекомендовано 0,4-0,6 атм. |
| Тип 2 | Штампованные |
| Размер обода | W8-42 |
| Шины | 9,5-42 |
| Диапазон регулировки давления, атм. | 1,5-2,0 атм. Рекомендовано 1,5 атм. |

2.2.4 Рулевое управление

| | |
|---------------|--------------------|
| Тип | Гидростатическое |
| Насос дозатор | С закрытым центром |

2.2.5 Тормозная система

| | |
|--|---|
| Рабочая тормозная система | Двухконтурная с гидравлическим приводом |
| Механизмы тормозные переднего и заднего ведущих мостов | Дисковые, с авторегулировкой зазора |
| Диаметр тормозного диска, мм | 300 |
| Стояночная тормозная система | Механическая, с тросовым приводом |
| Запасная тормозная система | стояночная тормозная система |

2.2.6 Электрооборудование

| | |
|-------------------------------------|---|
| Система проводки | Однопроводная, отрицательные выводы источников тока и потребителей соединены с корпусом |
| Номинальное напряжение | 12В |
| Аккумуляторная батарея | |
| Емкость, А.ч, не менее | 132 |
| Сила тока, А, не менее | 255 |
| Генератор | переменного тока, трехфазный, со встроенным выпрямительным блоком и электронным регулятором напряжения. |
| Привод | Клиноременный |
| Максимальная сила тока, А | 100 |
| Пределы регулируемого напряжения, В | 14,1±0,5 |
| Выключатель зажигания | УАЗ 1202.3704-05 |
| Система освещения | |
| Фары, тип | JF-061/HR-A-015 |
| Количество фар: | |
| - передних | 4 |
| -задних боковых | 2 |
| Передние фары, тип | Светодиодные |
| Задние фары, тип | Светодиодные |
| Плафон освещения кабины, тип | ПК201А |
| Звуковой сигнал, тип | С-304 или С-305 |

2.2.7 Гидросистема

| | |
|---|--|
|  | В гидросистеме машины залито масло марки HVLP 46. Данный вид масла рассчитан на работу в диапазоне температур от -10°C до 92 °С. Если планируется эксплуатация машины при более низких температурах замените гидравлическое масло (см. таблицу ниже) |
|---|--|

Температурные диапазоны работы гидравлического масла

| Тип г/масла | Минимальная рабочая температура масла, °С ¹ | Оптимальная рабочая температура масла, °С ¹ | Максимальная рабочая температура масла, °С ¹ |
|-------------|--|--|---|
| HVLP 46 | -10 | 20-80 | 92 |
| HVLP 32 | -20 | 20-70 | 78 |
| HLP 32 | -10 | 10-60 | 70 |
| ВМГЗ | -30 | 0-40 | 50 |

1. Значения температуры указаны для гидравлического масла. Температура окружающей среды может отличаться.

2.3 Конструкция и функционирование

2.3.1 Кабина

Кабина предназначена для размещения оператора, контрольно-измерительных приборов, органов управления и дополнительного оборудования.

Передние и задние стекла изготовлены из триплекса, боковые стекла служат запасными выходами и изготовлены из каленого стекла. Кабина выполнена с теплошумоизоляционным покрытием, оборудована отопителем с системой обдува ветрового стекла, системой вентиляции, омывателем ветрового стекла, зеркалом заднего вида.

2.3.1.1 Рабочее место оператора

На передней стойке располагаются:
приборная панель (Рис. 5/1);
компьютер хим. системы (Рис. 5/2);
навигатор (Рис. 5/3);
клавиши управления (Рис. 5/4)



Рис. 5



В зависимости от комплектации машины компоновка рабочего места может меняться.

Клавиши управления системами машины располагаются в кабине справа.

- (Рис. 6/1) – освещение (ближний свет, передние и задние ПТФ)
- (Рис. 6/2) – клавиши управления раскладыванием навесного оборудования
- (Рис. 6/3) – клавиша включения питания фишек в электрощите в моторном отсеке (Рис. 24/11)
- (Рис. 6/4) – клавиша управления системой принудительного наклона штанги
- (Рис. 6/5) – клавиши включения навесного оборудования



Рис. 6

На приборной панели отображается важная информация о состоянии машины:

- (Рис. 7/1) – тахометр;
- (Рис. 7/2) – информационный дисплей;
- (Рис. 7/3) – спидометр;
- (Рис. 7/4) – указатель температуры ОЖ;
- (Рис. 7/5) – указатель уровня топлива.

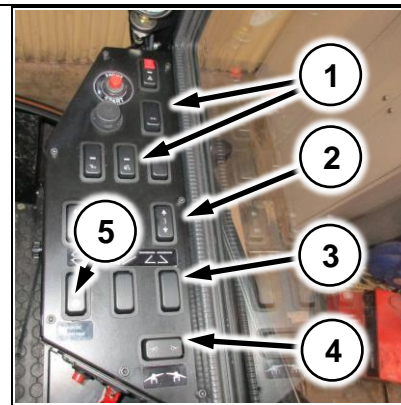

Рис. 7

На дисплее (Рис. 7/2) отображаются параметры работы машины, выводятся аварийные сообщения.

- (Рис. 8/1) – общий пробег;
- (Рис. 8/2) – суточный пробег;
- (Рис. 8/3) – обороты навесного оборудования;
- (Рис. 8/4) – заряд АКБ;
- (Рис. 8/5) – индикатор включенного освещения, а также сброс суточного пробега;
- (Рис. 8/6) – индикатор меню настройки;
- (Рис. 8/5,6,7) – индикаторы на панели соответствуют кнопкам для настройки (Рис. 9/1,2,3);
- (Рис. 8/8) – часы.

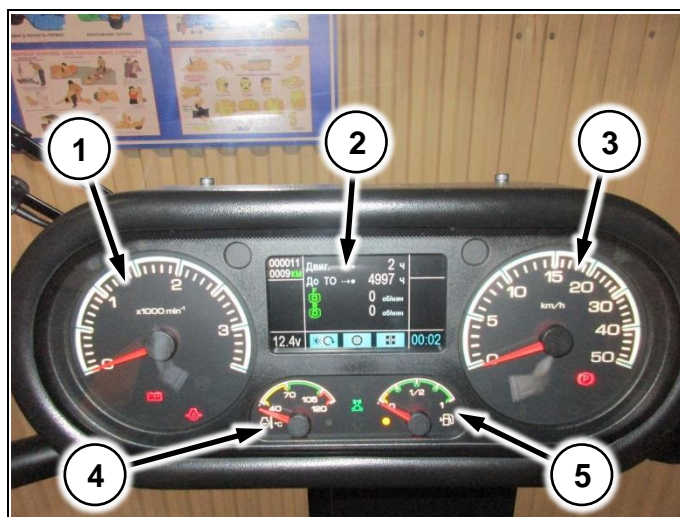

Рис. 8



Для сброса суточного пробега нажмите и удерживайте клавишу 1 (Рис. 9/1)

Для настройки приборной панели используйте клавиши, расположенные возле замка зажигания (Рис. 9).

Клавиши (Рис. 9/1,2,3) соответствуют иконкам на панели (Рис. 8/5,6,7).



Рис. 9

2.3.1.2 Подъемная лестница

Имеет пневмопривод. Автоматически опускается при постановке машины на ручной тормоз.

Для удобства доступа в кабину можно удлинить лестницу. Для этого вытащите пальцы (Рис. 10/1)

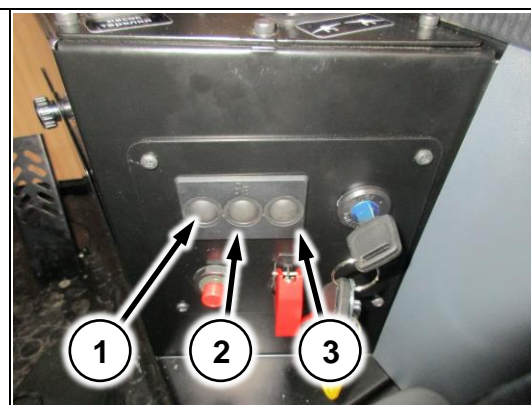

Рис. 10



При выключении зажигания лестница автоматически опускается, независимо от положения ручного тормоза. При включении зажигания и отпущенном ручном тормозе – лесенка поднимется автоматически. Убедитесь, что рядом нет посторонних, до подъема лестницы!

2.3.1.3 Пост управления раздаточной коробкой

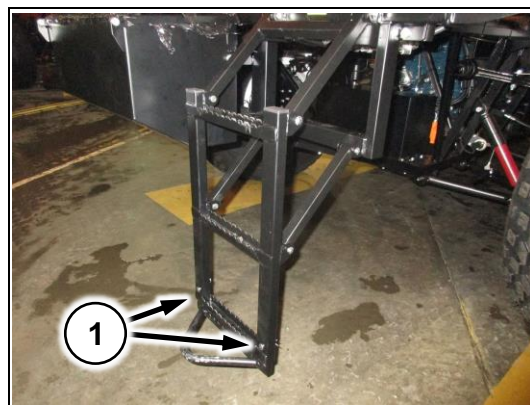
Установлен в кабине справа от сиденья

(Рис. 11/1) – рычаг включения блокировки дифференциала

(Рис. 11/2) – рычаг переключения передач раздаточной коробки (повышенная/пониженная/нейтраль)



Рис. 11

2.3.1.4 Дополнительный воздухопровод

Устанавливается справа от сиденья.

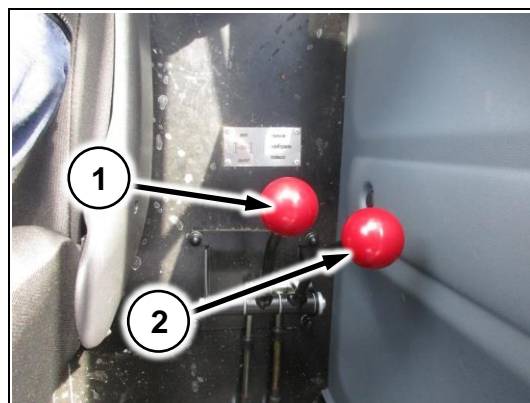

Рис. 12

2.3.1.5 Блок климат контроля

Устанавливается под кабиной. Воздух поступает через дефлекторы в кабине.

В верхней части кабины установлена магнитола (Рис. 13/1) и управление климатической установкой (Рис. 13/2)



Рис. 13

В задней части кабины устанавливаются динамики

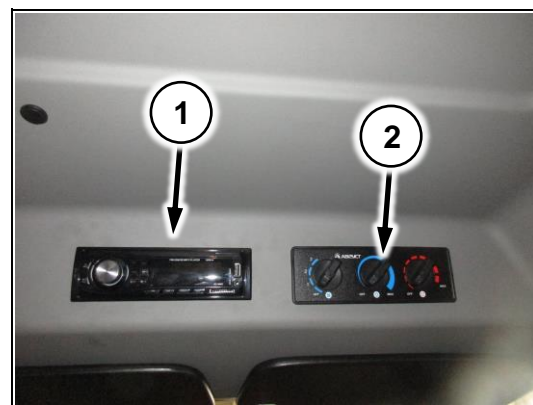

Рис. 14

2.3.1.6 Салонный фильтр

Устанавливается в кабине за сиденьем в специальном коробе. Для доступа к фильтру откройте замки слева и справа (Рис. 15/1)



Рис. 15

2.3.1.7 Подрулевой переключатель

Подрулевой переключатель осуществляет управление дворником, переключение ближнего/дальнего света, включение звукового сигнала.

Для включения дворника нужно повернуть часть переключателя (Рис. 16/1). При надавливании ручки (Рис. 16/1) в сторону рулевой колонки включается омыватель ветрового стекла.

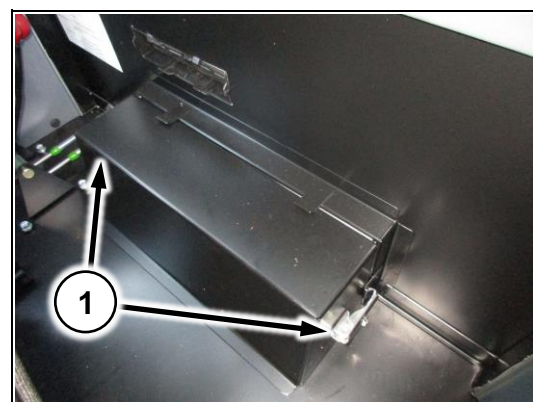
Переключение света осуществляется нажатием всего переключателя вверх

С торца выключателя располагается кнопка звукового сигнала (Рис. 16/2)



Рис. 16

2.3.2 Рама опрыскивателя разбрасывателя

На раме опрыскивателя устанавливается настил, который служит для удобства заправки/загрузки удобрений в бак/бункер.

Настил устанавливается за моторным отсеком

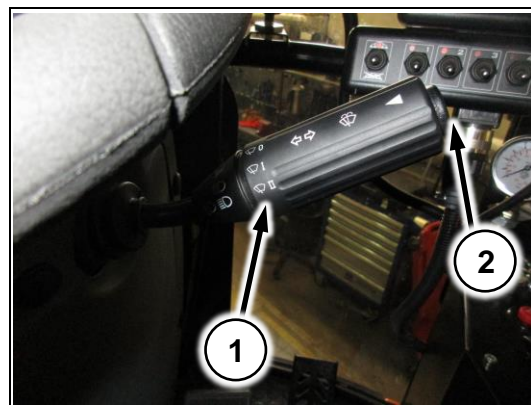

Рис. 17

2.3.3 Электросистема

2.3.3.1 Блок предохранителей

Установлены в кабине справа под защитным кожухом.



Рис. 18



Не допускается использование предохранителей не соответствующего номинала!

Запрещается вставлять вместо предохранителей перемычки!

2.3.3.1 АКБ и выключатель массы

Ящик аккумулятора установлен под кабиной. Кнопка выключения массы установлена на верхнем лонжероне рамы, слева от моторного отсека (Рис. 19/1)

В кабине устанавливается дублирующий выключатель массы (Рис. 20/1)



Рис. 19



Рис. 20

2.3.3.2 Электрощиток в кабине

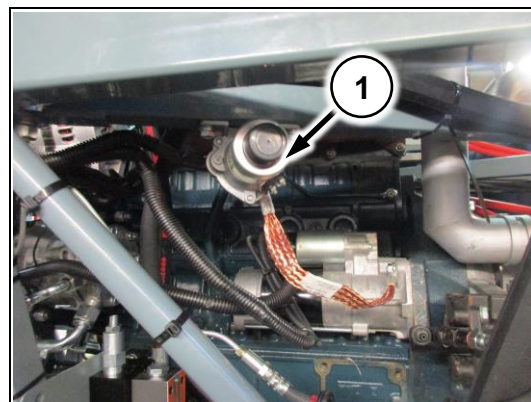
Располагается в кабине с правой стороны за крышкой. Доступ открывается с улицы.



Рис. 21

В электрощитке располагаются:

Разъемы подключения дополнительного оборудования (Рис. 22/1);

Разъем подключения подвеса штангового опрыскивателя (Рис. 22/2);

Реле (Рис. 22/3)



Рис. 22

2.3.3.3 Электрощиток в моторном отсеке

Располагается с правой стороны машины за кабиной. Для доступа к электрощитку необходимо демонтировать декоративную накладку, открутив 4 ручки (Рис. 23/1)

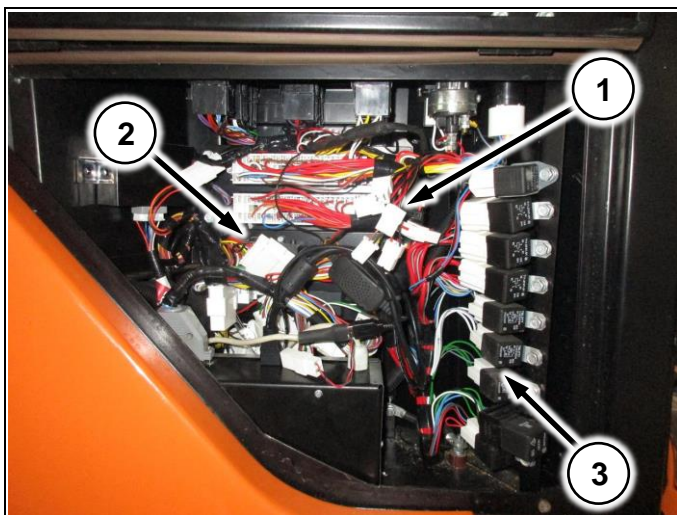

Рис. 23

В электрощитке располагаются:

(Рис. 24/1) – коробка силовых предохранителей;

(Рис. 24/2) – блок предохранителей

(Рис. 24/3) – блок управления свечами накала;

(Рис. 24/4) – реле свечей накала;

(Рис. 24/5) – реле компрессора пневмосистемы;

(Рис. 24/6) – реле компрессора кондиционера;

(Рис. 24/7) – реле контроля напряжения;

(Рис. 24/8) – блок управления пневмоподвеской (БУПП);

(Рис. 24/9) – пневмоклапана подвески.

(Рис. 24/10) – жгут разбрасывателя

(Рис. 24/11) – питание дополнительного оборудования



Рис. 24

2.3.3.4 Навигационное оборудование

Навигационное оборудование служит для повышения качества обработки, снижения затрат на удобрения и визуального контроля обработанной площади. Устанавливается в кабине под лобовым стеклом.

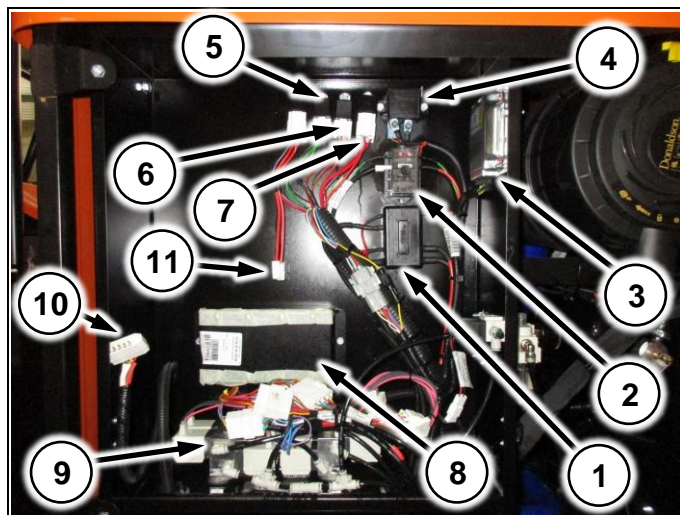

Полное описание устройств смотрите в руководстве по эксплуатации к конкретной модели оборудования

2.3.3.4.1 Trimble EZ-Guide 250

На передней панели располагаются кнопки управления. На задней стороне расположены разъемы антенны и питания



Рис. 25

2.3.3.4.2 GFX-750

На задней стороне располагаются клавиши включения, разъемы антенны и питания.

Управление осуществляется сенсорным экраном на лицевой стороне



Рис. 26

2.3.3.4.3 Commander/Atlas

На передней панели располагается кнопка включения и сенсорный экран управления.

На задней стороне расположены разъемы питания и антенны



Рис. 27

2.3.3.4.4 Matrix PRO 570 GS

Включение производится кнопкой с правой стороны.

Управление осуществляется сенсорным экраном на лицевой стороне



Рис. 28

2.3.3.5 Антенна навигатора

Устанавливается на крыше опрыскивателя-разбрасывателя на специальной площадке



Рис. 29



**Располагайте антенну по середине машины!
Центр машины смещен относительно кабины!**

2.3.4 Двигатель

Двигатель дизельный турбированный установлен внутри рамы за кабиной.

На двигателе установлен компрессор кондиционера (Рис. 30/1) и блок насосов (Рис. 30/2)



Рис. 30

2.3.5 Топливная система

Топливный бак установлен с правой стороны машины (Рис. 31/1)

(Рис. 31/2) – фильтр сепаратор с клапаном подкачки топлива

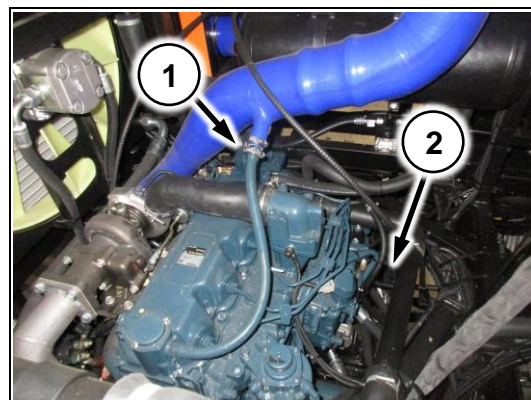
(Рис. 31/3) – фильтр тонкой очистки с клапаном подкачки топлива



Рис. 31

2.3.6 Система охлаждения

Для доступа к радиатору и расширительному бачку откиньте крышку (Рис. 32/1)

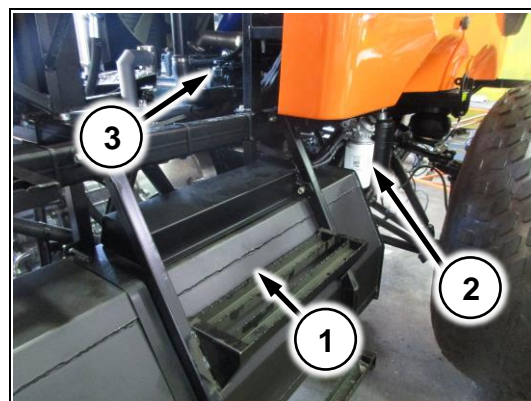

Рис. 32

2.3.6.1 Радиатор

Установлен за кабиной с левой стороны. Состоит из двух частей: для охлаждения тосола (Рис. 33/1) и для гидравлического масла (Рис. 33/2).

На радиаторе установлен вентилятор (Рис. 33/3), который приводится гидромотором (Рис. 33/4).



Рис. 33

2.3.6.2 Расширительный бачок

Установлен в моторном отсеке над двигателем. Служит для компенсации расширения охлаждающей жидкости при нагреве в процессе работы

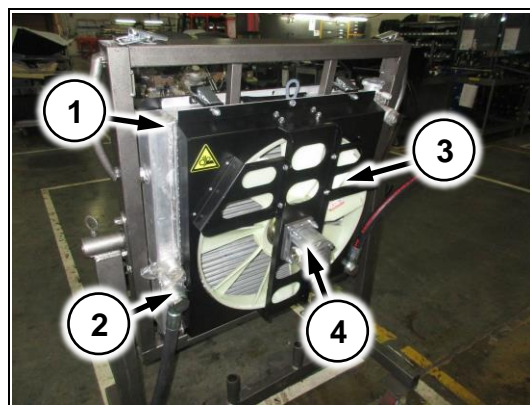

Рис. 34

2.3.7 Трансмиссия

Трансмиссия опрыскивателя-разбрасывателя — механическая.

Крутящий момент от двигателя через сухое однодисковое сцепление передается на пятиступенчатую коробку передач. Далее, через карданный вал, крутящий момент передается на раздаточную коробку и ведущие мосты

Задний и средний мосты – ведущие. Привод ведущих мостов осуществляется через раздаточную коробку.

Раздаточная коробка имеет межосевой блокируемый дифференциал.

Раздаточная коробка позволяет выбирать передаточное число (повышенная и пониженная передачи).

2.3.7.1 КПП

Механическая пятиступенчатая (5 передач вперед, 1 – назад).

(Рис. 35/1) – механизм выбора передач

(Рис. 35/2) – троса управления переключением передач



Рис. 35

2.3.7.2 Раздаточная коробка

Установлена внутри рамы между задней и средней осью опрыскивателя-разбрасывателя. Передает крутящий момент на задний и средний ведущие мосты.

(Рис. 36/1) – троса управления раздаточной коробкой.

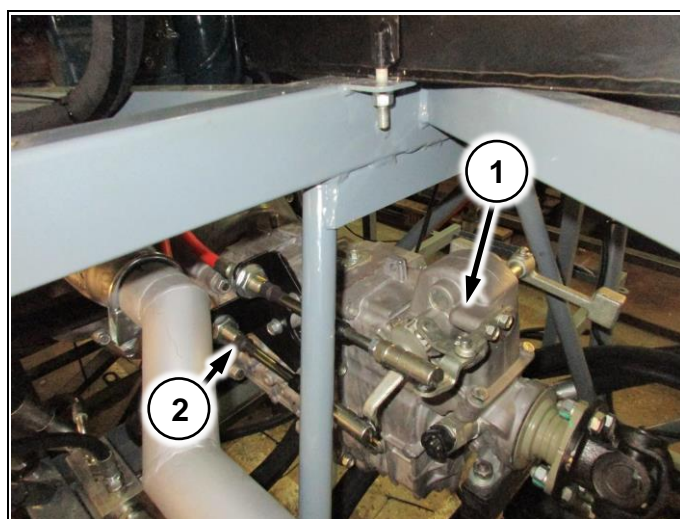

Рис. 36

2.3.7.3 Редуктор моста

Установлены на задней и средней оси опрыскивателя-разбрасывателя.

Передают крутящий момент на колесные редуктора опрыскивателя-разбрасывателя

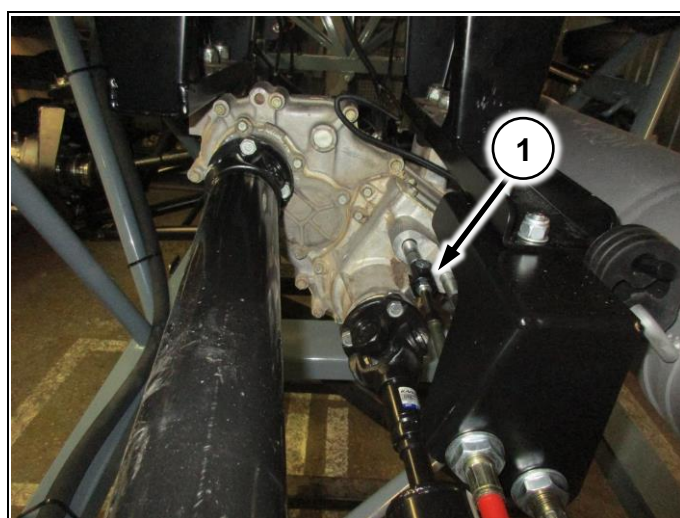

Рис. 37

2.3.7.4 Карданные валы

Передают крутящий момент между элементами трансмиссии



Рис. 38

2.3.7.5 Колесный редуктор

Устанавливаются на задней и средней оси и передают крутящий момент на колесо.

На колесах передней и средней оси устанавливаются тормозные суппорта.



Рис. 39

2.3.8 Подвеска

Машина оборудована независимой двухрычажной подвеской с пневмоподушками и амортизаторами с системой автоматического поддержания клиренса

(Рис. 40/1) - пневмоподушка

(Рис. 40/2) – амортизатор

(Рис. 40/3) – датчик уровня пола



Рис. 40

2.3.9 Стояночный тормоз

На раздаточной коробке устанавливается тормозной диск с суппортом стояночного тормоза. Приводится в действие рычагом в кабине

2.3.9.1 Колеса

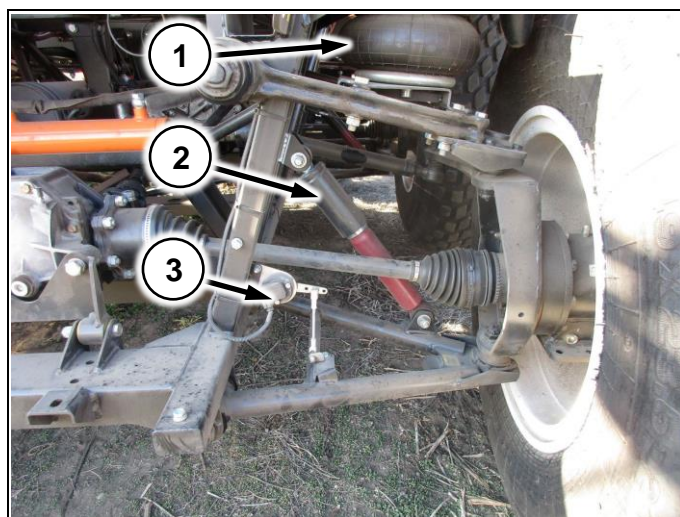
2.3.9.1.1 Низкого давления

Шины низкого давления позволяют минимизировать воздействие машины на почву и растения. Оптимально подобранное давление позволяет исключить повреждение растений до выхода в трубку.

Так же, снижаются нагрузки на конструкцию машины, поэтому максимальные рабочие скорости выше.



Рис. 41

2.3.9.1.2 Узкие

Предназначены для движения по дорогам общего пользования, а также для работы по междурядью и в поздние стадии роста растений для минимизации повреждений.



Рис. 42

2.3.9.1.3 Колесные гайки

На машине установлены колесные гайки с прессшайбой. Важно соблюдать момент затяжки гаек при установке колес



Рис. 43



Момент затяжки колесных гаек 300 Nm!

2.3.10 Пневмосистема

2.3.10.1 Ресивер

2.3.10.1.1 Основной

Установлен за кабиной в моторном отсеке.
Предназначен для аккумуляции воздуха в пневмосистеме и позволяет компрессору работать в сбалансированном режиме.
(Рис. 44/1) – кран для слива конденсата



Рис. 44

2.3.10.1.2 Дополнительный

Выполняют аналогичную функцию, что и основной ресивер. Устанавливаются под передними брызговиками.

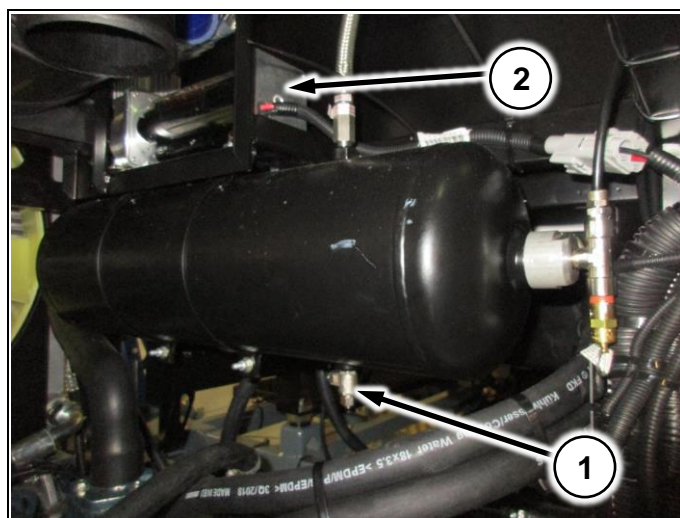

Рис. 45

2.3.10.1 Осушитель воздуха

Предназначен для предотвращения попадания влаги в элементы пневмосистемы. Установлен в моторном щите с правой стороны

(Рис. 46/1) – подача воздуха из основного ресивера (п.2.3.10.1.1);

(Рис. 46/2) – фильтр;

(Рис. 46/3) – колба со спиртом для осушения воздуха;

(Рис. 46/4) – шланг подачи воздуха на привод ступеньки;

(Рис. 46/5) – шланг подачи воздуха на пневмоклапана пневмоподвески



Рис. 46

2.3.10.2 Компрессор

Устанавливается в моторном щите над основным ресивером (Рис. 44/2)

2.3.10.3 Датчик уровня пола

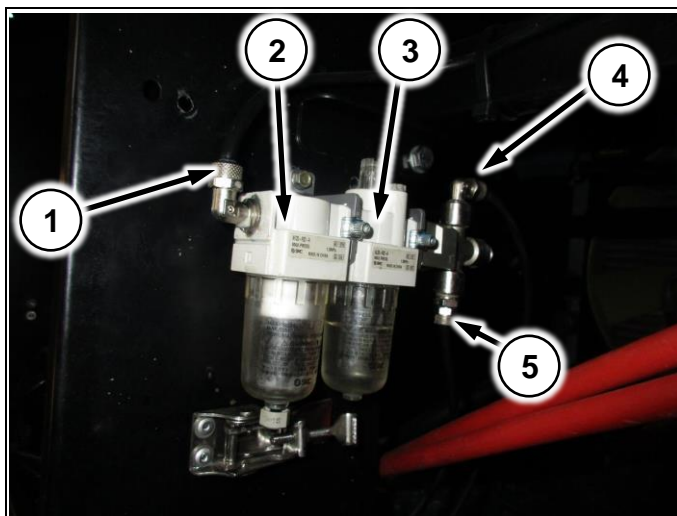
Установлены на передней и задней оси. Соединяются тягами (Рис. 47/1) с нижними рычагами подвески. С датчиков поступают сигналы в блок управления пневмоподвеской (Рис. 24/7).



Рис. 47

2.3.10.4 Пневмоклапана и БУПП

Устанавливаются в электрощитке в моторном отсеке (Рис. 24/7,8). Предназначены для управления работой пневмоподвески.

2.3.11 Рулевое управление

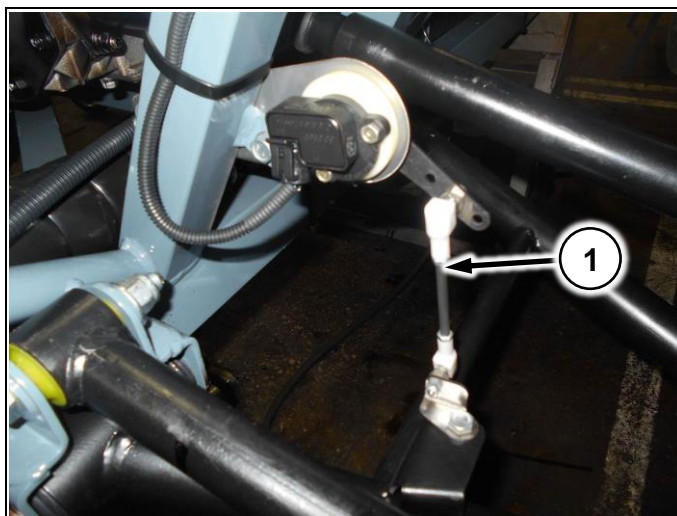
2.3.11.1 Насос дозатор

Насос дозатор с закрытым центром.

Крепится к днищу кабины. Соединяется с рулевыми гидроцилиндрами гидравлическими шлангами.



Рис. 48

2.3.11.1.1 Передний рулевой гидроцилиндр

Используется для передачи рулевого усилия на боковые тяги передней оси.



Рис. 49

2.3.11.1.2 Задний рулевой гидроцилиндр

Используется для передачи рулевого усилия на боковые тяги задней оси (Рис. 50).



Рис. 50

2.3.12 Гидравлическая система

| | |
|--|--|
| | <p>Гидравлическая система опрыскивателя-разбрасывателя настраивается на заводе.</p> <p>Не выполняйте никаких регулировок, кроме тех, которые описаны в данном руководстве, без прямого указания сотрудника сервисной службы завода-изготовителя.</p> |
|--|--|

| | |
|--|---|
| | <p>Гидравлические схемы приведены в Приложении 10.1.2</p> |
|--|---|

2.3.12.1 Гидронасосы

Установлены на двигателе. Приводятся в движение от привода ГРМ.

Служат для привода сменного оборудования навесного оборудования, рулевого управления, системы охлаждения.



Рис. 51

2.3.12.2 Гидромотор вентилятора охлаждения

Установлен на радиаторе (Рис. 52/1). На валу насоса установлен вентилятор (Рис. 52/2)



Рис. 52

2.3.12.3 Гидрораспределители

2.3.12.3.1 Гидрораспределитель вентилятор СО/штанги

Гидрораспределитель переключает поток масла на вентилятор СО или на штанги.

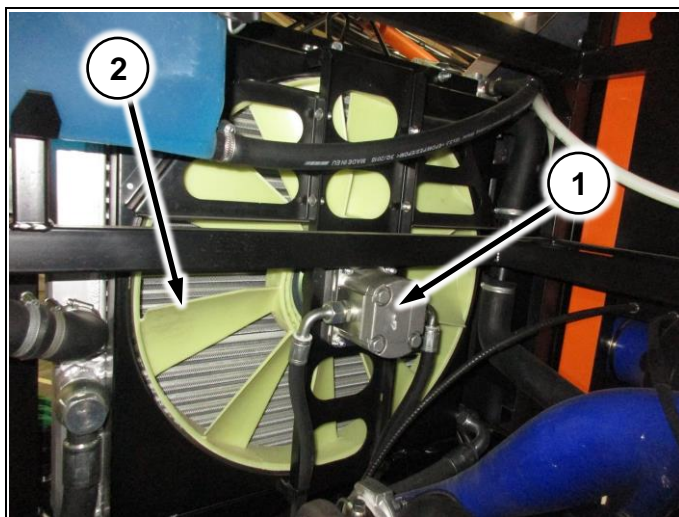
В гидрораспределитель встроен предохранительный клапан, ограничивающий давление в линии.

Установлен под радиатором охлаждения



Рис. 53

2.3.12.3.2 Гидрораспределитель хим. насос/распределяющие диски

Устанавливается на нижнем профиле рамы за топливным баком.

Гидрораспределитель предназначен для включения сменного технологического оборудования.

Имеет встроенный предохранительный клапан



Рис. 54

2.3.12.3 Гидрораспределитель управления штангами

Установлен на подвесе. Отвечает за раскладывание навесного оборудования. Управление осуществляется клавишами (Рис. 6/2) из кабины.

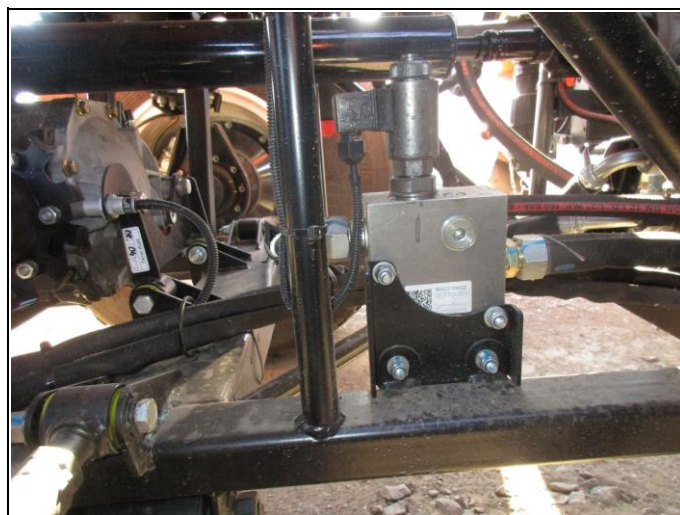

Рис. 55

2.3.12.4 Регулятор потока

Установлен на нижнем профиле рамы за топливным баком. Служит для регулировки потока на хим. насос/распределяющие диски.

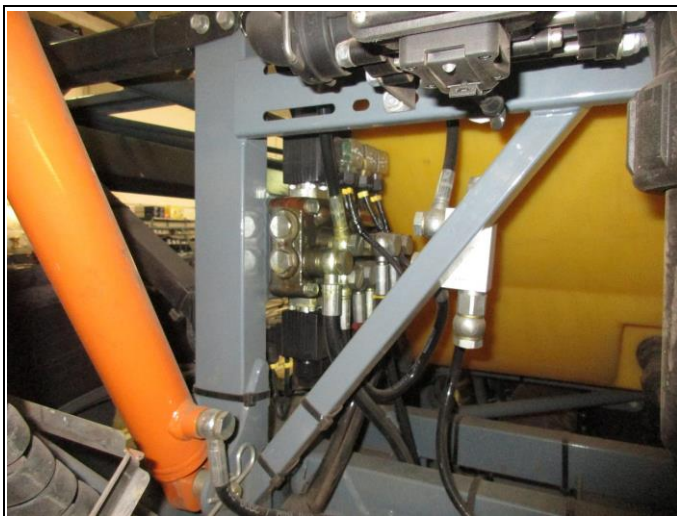

Рис. 56

2.3.12.5 Электрочлапан рулевого управления

Установлен на раме под кабиной (Рис. 57/1). Предназначен для синхронизации переднего и заднего рулевых гидроцилиндров

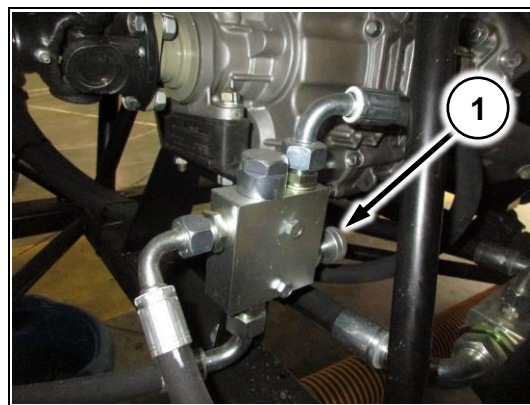

Рис. 57

Управление осуществляется тумблером в кабине. Для отключения задней оси необходимо отключить тумблер (Рис. 58/1), для этого откройте защитную крышку. Для подключения задней оси закройте защитную крышку



Рис. 58

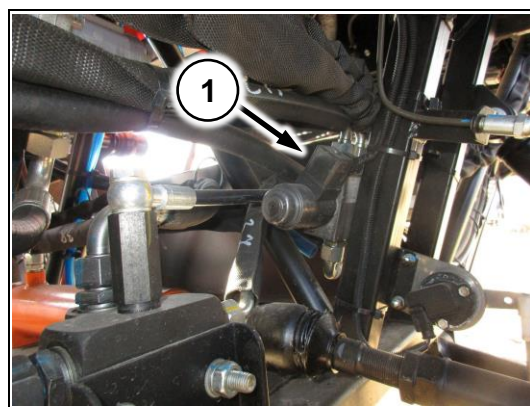

Не отключайте заднюю ось во время движения во избежание несчастного случая или повреждения машины!

2.3.12.6 Гидробак

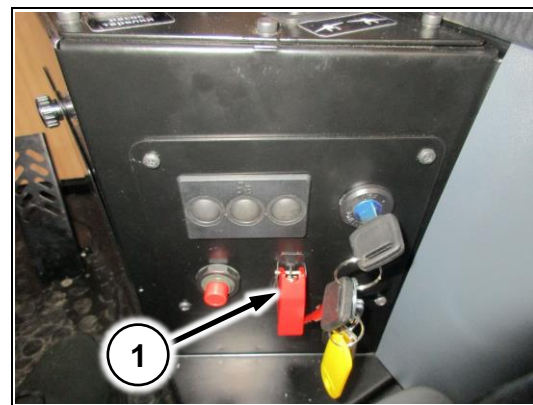
Устанавливается на раму опрыскивателя-разбрасывателя. На гидробаке установлен указатель уровня масла (Рис. 59/1), фильтр (Рис. 59/2) и заливная горловина (Рис. 59/3). Внутри гидробака располагается дополнительный фильтр перед заборным шлангом



Рис. 59

2.3.12.7 Быстроразъемные соединения (БРС)

БРС предназначены для быстрого отсоединения шлангов навесного оборудования.

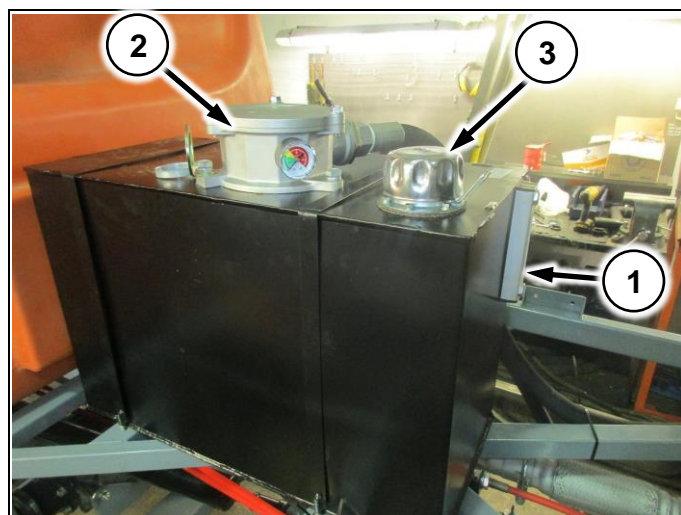

Рис. 60

(Рис. 60/1) – подача на гидромотор тарелки/хим. насос

(Рис. 60/2) – обратка с гидромотора

(Рис. 60/3) – дренаж

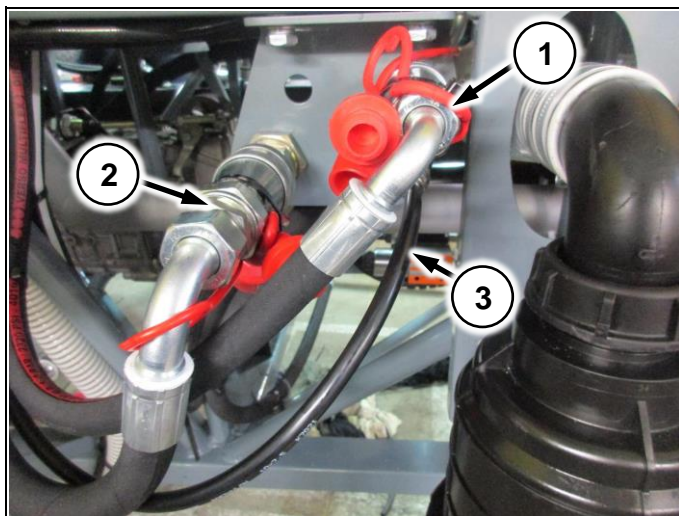
(Рис. 61/1) – подача на гидрораспределитель штанг

(Рис. 61/2) - обратка



Рис. 61

2.4 Регулировка

2.4.1 Регулировка рулевых гидроцилиндров

Для регулировки необходимо повернуть колеса передней и задней оси до упора влево.

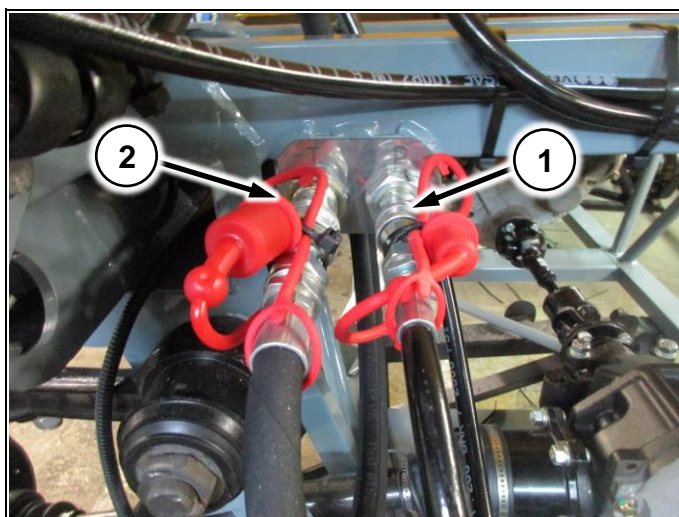
Для этого:

1. Поверните руль до упора влево
2. Отключите тумблер в кабине (Рис. 62/1) и поверните руль вправо до упора и включите тумблер
3. Поверните руль влево до упора
4. Отключите тумблер и доверните руль влево до упора. Включите тумблер

После этого при возвращении руля в нулевое положение гидроцилиндры должны будут быть выровнены (ход цилиндров влево и вправо одинаковый) (Рис. 63)



Рис. 62



Рис. 63

2.4.2 Регулировка схождения

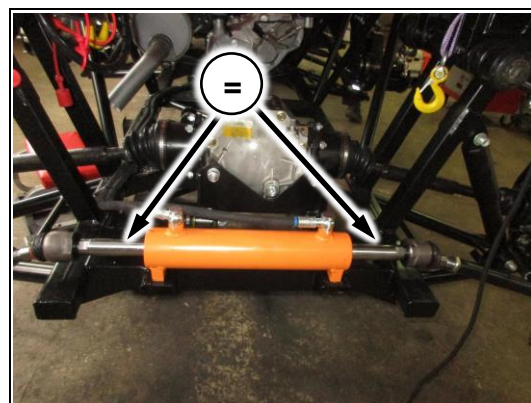

Регулировку производить только в положении, когда гидроцилиндры отрегулированы и стоят в среднем положении! (Рис. 63)

Отрегулируйте положение колес, используя боковые тяги (Рис. 64/1) таким образом, чтобы колеса оказались параллельно раме



Рис. 64

1. Расслабьте контргайку на рулевой тяге возле рулевого наконечника
2. Замерьте расстояние от нижнего профиля рамы до края редуктора, как показано на рисунке (а и в) (Рис. 65/1)
3. Вращая рулевую тягу (Рис. 65/2) добейтесь одинакового положения редуктора относительно рамы ($a=b$)
4. Законтрите контргайку после регулировки



Рис. 65

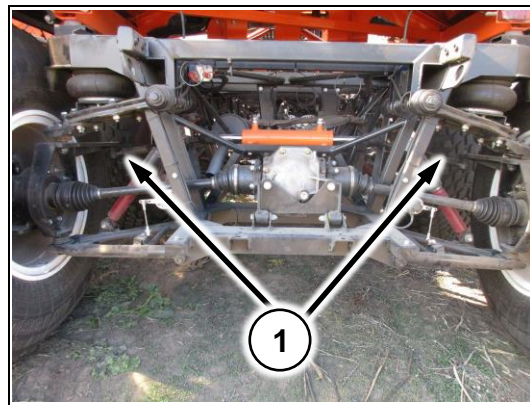

При регулировке схождения средней оси необходимо ослабить две контргайки!

2.4.3 Регулировка пневмосистемы

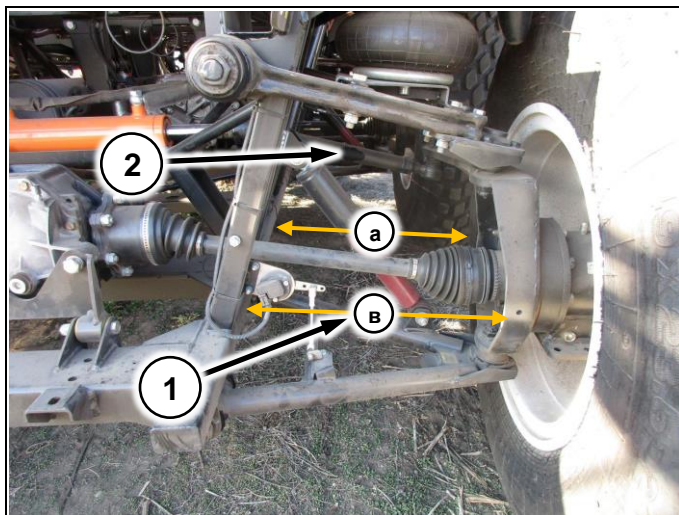
Ослабьте два болта на датчике уровня пола (Рис. 66/1)

Вращая датчик по часовой или против часовой стрелки, регулируйте накачку пневмоэлемента подвески от площадки на верхнем рычаге до рамы (Рис. 66/2) (180мм).



Рис. 66



Уровень накачки пневмоэлементов проверяется на передней и задней оси!

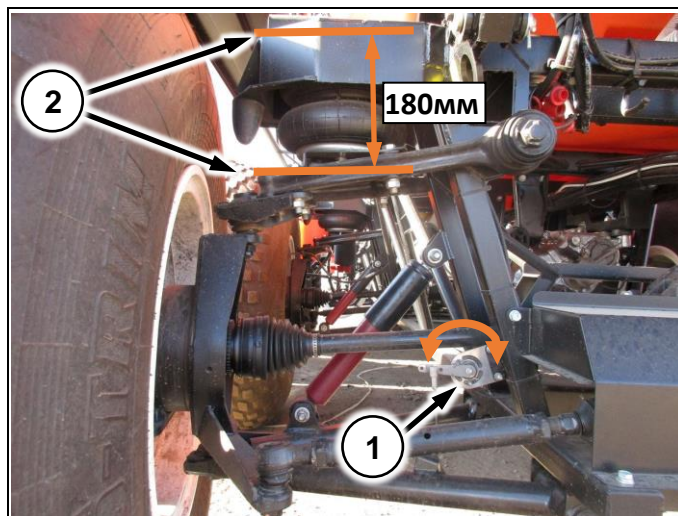

Регулировать высоту пневмоэлементов на не загруженной машине!

2.4.4 Настройка приборной панели



Рис. 67

Для настройки приборной панели используйте клавиши, расположенные возле замка зажигания (Рис. 67).

Клавиши (Рис. 67/1,2,3) соответствуют иконкам на панели (Рис. 8/5,6,7).

После смены типа колес, для корректной работы спидометра измените радиус колеса.

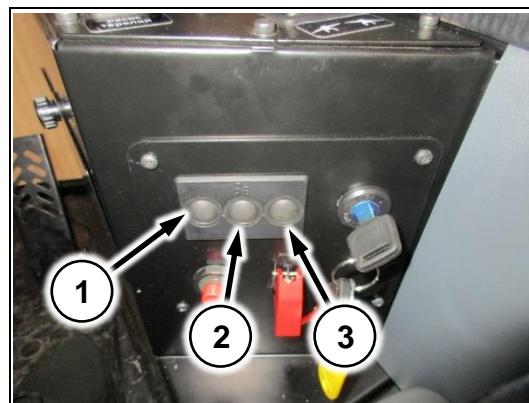
Зайдите в меню настроек клавишей 2 (Рис. 67/2).

При помощи клавиши 1 (Рис. 67/1) пролистайте меню вниз (Рис. 68), до пункта «Настройка датчиков» и войдите в подменю клавишей 2 (Рис. 67/2).

Пролистайте подменю (Рис. 69) до пункта «Радиус качения заднего колеса» и измените значение:

Для Широких колес – 515;

Для Узких колес – 615.

После завершения настройки выйдите из меню клавишей 3 (Рис. 67/3)



Рис. 68



Рис. 69

2.4.5 Регулировка стояночного тормоза

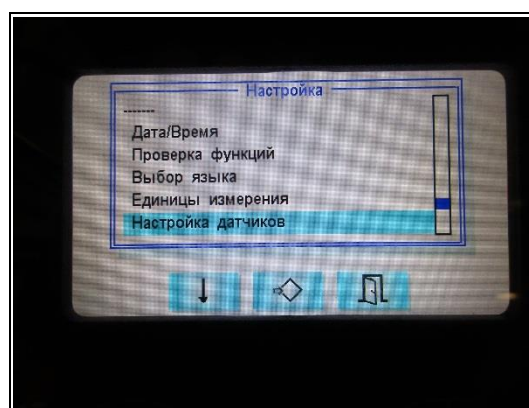
2.4.5.1 Регулировка зазора тормозных колодок

Ослабьте контргайку (Рис. 70/1)

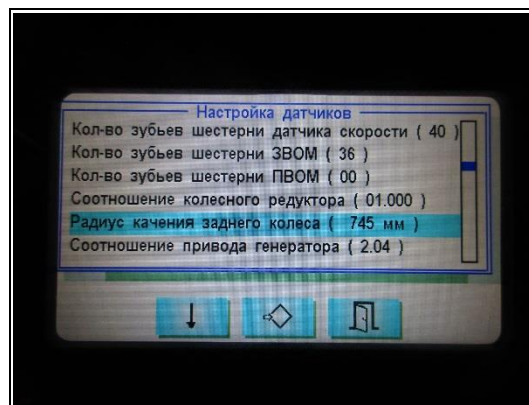
Подтяните гайку (Рис. 70/2) так, чтобы зазор между колодками и тормозным диском (Рис. 70/3) составлял 1мм

Заверните контргайку (Рис. 70/1)



Рис. 70

2.4.5.2 Регулировка положения суппорта

Ослабьте две контргайки (Рис. 71/1)

Гайками (Рис. 71/2) отрегулируйте компенсирующий зазор суппорта 0,2мм (положение суппорта относительно тормозного диска)

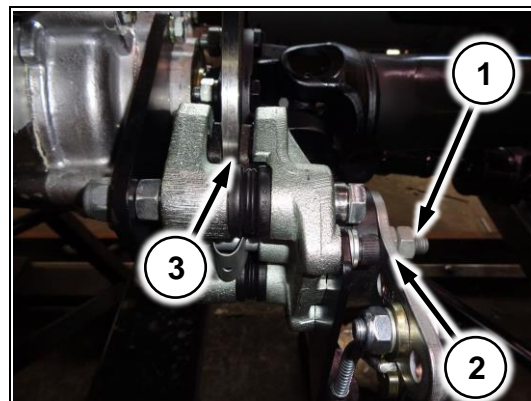
Затяните контргайки (Рис. 71/1)



Рис. 71

2.4.5.3 Регулировка натяжения троса стояночного тормоза

Ослабьте контргайку (Рис. 72/1)

Вращая регулировочную втулку (Рис. 72/2) добейтесь фиксации машины на уклоне при поднятом рычаге стояночного тормоза.

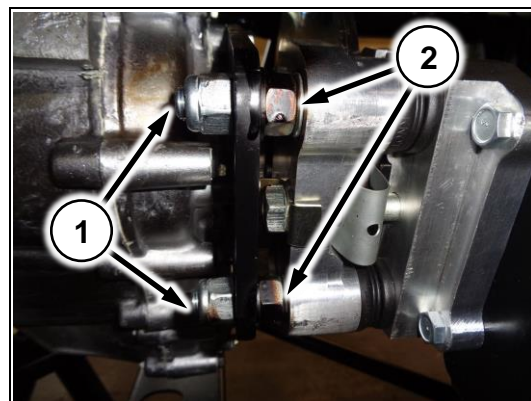
Затяните контргайку (Рис. 72/1)



Рис. 72

2.5 Досборка

2.5.1 Демонтаж транспортировочных брусков

На колесные редуктора машины, для транспортировки, устанавливаются бруски (Рис. 73/1).

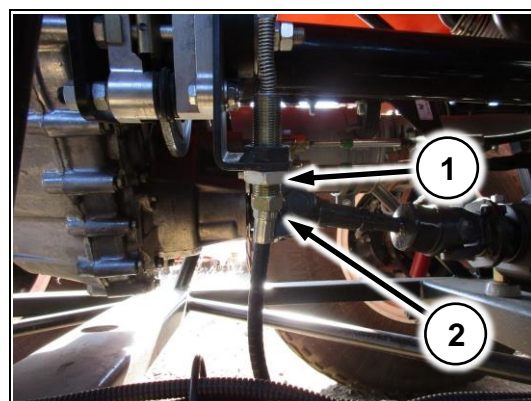
После приемки машины демонтируйте бруски открутив саморезы



Рис. 73

2.5.2 Установка колес

Совместите шпильки на редукторах с отверстиями на колесах.

Оденьте колесо на шпильки и закрутите гайками (Рис. 74/1)



Рис. 74

3 Штанговый опрыскиватель

3.1 Назначение

Самоходный опрыскиватель-разбрасыватель ТУМАН-3 предназначен исключительно для работ в сельском хозяйстве или подобных им работ. Применение его для других целей будет рассматриваться как нецелевое использование. Выполнение требований, касающихся пользования машиной, обслуживания и ремонта, согласно рекомендациям производителя и точное им следование является условием использования по назначению.

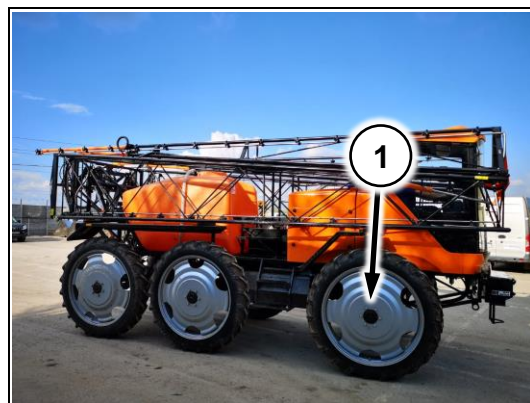
Опрыскиватель-разбрасыватель ТУМАН-3 может комплектоваться различными модулями, предназначенными для выполнения широкого спектра работ в сельском хозяйстве.



Машина должна использоваться, обслуживаться и ремонтироваться только специалистами, прошедшими специальное обучение, знакомыми с ее подробными характеристиками, а также ознакомленными с правилами техники безопасности

Штанговый опрыскиватель Туман-3 предназначен для:

- опрыскивания пестицидами полевых культур, в том числе возделываемых по интенсивной технологии;
- внесения жидких комплексных удобрений и других удобрений путем их поверхностного распыления.

Использование данного штангового опрыскивателя на машине ТУМАН-3 позволяет вносить жидкие химикаты в оптимальные сроки.

3.2 Основные характеристики

| № | Показатель, характеристика | Размерность | Значение | |
|---|--|-------------|----------------|-----------------------------|
| | | | Туман-3 | |
| | Тип колес | | W8-42 Узкие | 19-21LT Низкого давления |
| | Габаритные размеры машины, не более ¹ : 1. В транспортном положении длина ширина ² высота 2. В рабочем положении длина ширина высота | мм | | |
| | | | 7100 | 7100 |
| | | | 2450 | 2900 |
| | | | 3200 | 3000 |
| | | | 7000 | 7000 |
| | | | 28000 | 28000 |
| | 3200 | 3000 | | |
| | Масса машины, не более: 1. Конструкционная 2. Эксплуатационная | кг | 3500 3800 | |
| | Скорость движения: 1. Рабочая скорость ⁴ 2. Транспортная скорость, не более | км/ч | | |
| | | | 10-20 | 10-35 |
| | | | 40 | |
| | Вместимость резервуара | л | 2500±5% | |
| | Расход рабочей жидкости ⁴ | л/га | 15-450 | |
| | Рабочее давление в нагнетательной магистрали | МПа | 0,15-0,6 | |
| | Рабочая ширина захвата, не менее ³ | м | 24; 28 | |
| | Количество отдельных секций | - | 5; 7; 9; 11 | |
| | Количество форсунок ³ | шт | 48; 56 | |
| | Температурный режим работы ⁵ | °С | 5 - 40 | |

1. Габариты и скорость движения указаны в соответствии с установленным на опрыскивателе-разбрасывателе типом колес
2. При разрешенной ширине 2,55 м (ПДД, п.23.5)
3. Изменение ширины достигается демонтажем/установкой, складывающейся законцовки на концевую секцию штанги
4. Зависимость скорости и расхода л/га см. в таблице п.3.5.7
5. Подробнее рекомендуемую температуру, влажность, скорость ветра смотрите в инструкции к применяемым препаратам

3.3 Конструкция и функционирование

3.3.1 Принцип действия



Рис. 75

Штанговый опрыскиватель предназначен для химической защиты полевых культур сплошным опрыскиванием рабочими жидкостями и внесения жидких минеральных удобрений. Опрыскиватель оснащается хим. баком с гидромешалкой, миксером для приготовления рабочих жидкостей, подвесом со штангами, хим. насосом, распределительной арматуры хим. системы

При заправке вода поступает в бак (Рис. 75/1) через заправочный штуцер 2" с использованием внешней заправочной помпы. Препараты необходимо вручную подать в миксер (Рис. 75/2), из которого они через эжекторную форсунку поступают в бак опрыскивателя. Насос хим. системы (Рис. 75/3) обеспечивает давление в системе и равномерную подачу баковой смеси к распределительной аппаратуре хим. системы, расположенной на подвесе (Рис. 75/4) опрыскивателя. Количество поступающей жидкости к форсункам регулируется распределительной аппаратурой опрыскивателя. Оператор управляет штангами опрыскивателя и рабочим процессом опрыскивания, используя оборудование, расположенное в кабине.

Доступны различные компоновки хим. системы, в зависимости от производителя распределительной аппаратуры и электрооборудования (см. Приложение 10.2.2)

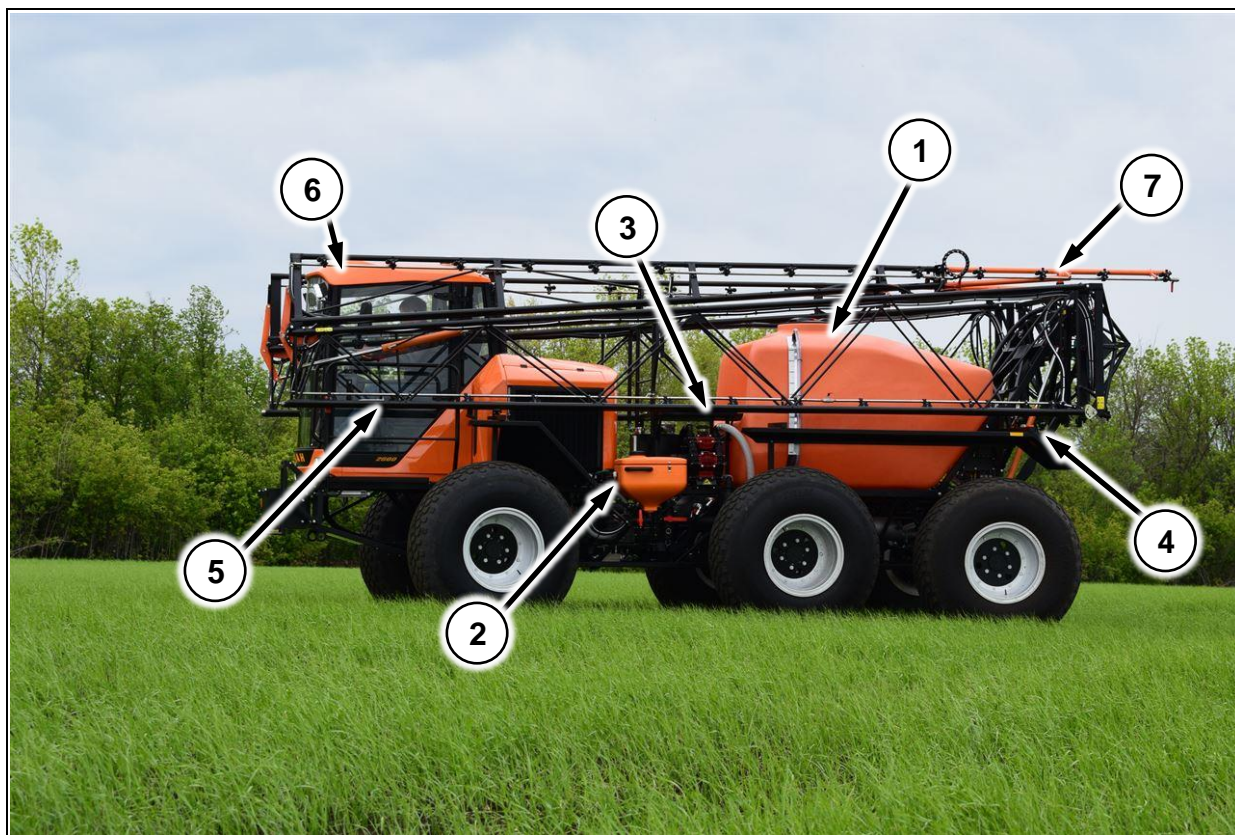
(Рис. 75/5) – корневая секция штанги

(Рис. 75/6) – концевая секция штанги

(Рис. 75/7) – складывающаяся законцовка

3.3.2 Компьютер хим. системы

Предназначен для регулировки уровня расхода жидкости и управления рабочим процессом. В зависимости от комплектации возможны различные варианты компьютеров

3.3.2.1 Bravo-180S

(Рис. 76/1) – кнопка питания

(Рис. 76/2) – клавиши управления

(Рис. 76/3) – тумблер включения опрыскивания

(Рис. 76/4) – тумблера включения секций

(Рис. 76/5) – тумблер регулировки расхода жидкости



Рис. 76

3.3.2.2 Барс-5

(Рис. 77/1) – кнопка питания

(Рис. 77/2) – кнопки управления

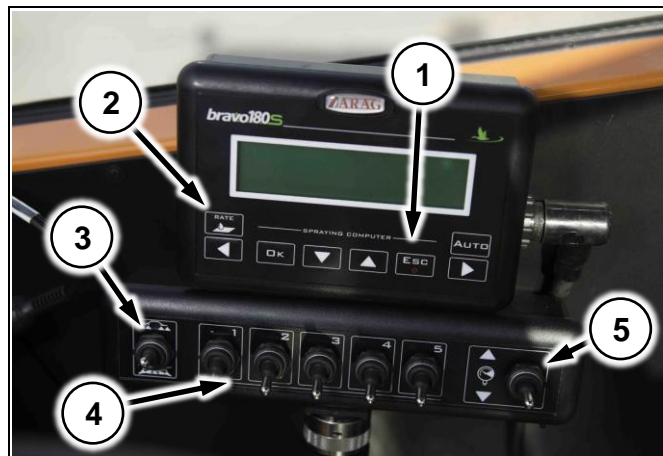
(Рис. 77/3) – кнопка включения опрыскивания

(Рис. 77/4) – кнопки включения секций

(Рис. 77/5) – кнопки регулировки расхода жидкости



Рис. 77

3.3.2.3 Radion-8140

(Рис. 78/1) – кнопка питания

(Рис. 78/2) – тумблер включения опрыскивания

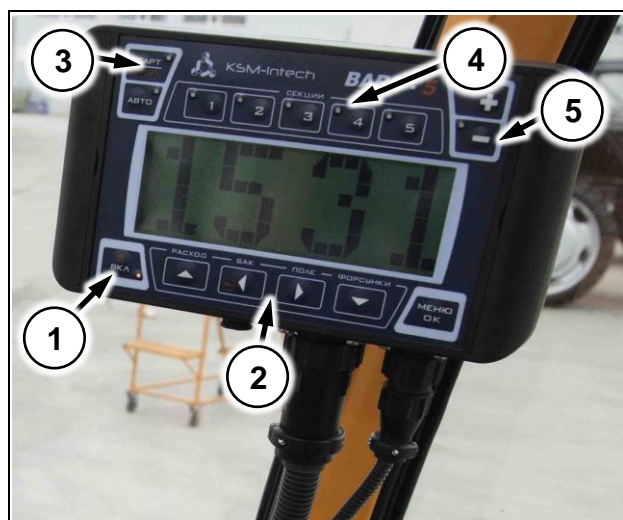
(Рис. 78/3) – тумблера включения секций

(Рис. 78/4) – сенсорный дисплей управления компьютером



Рис. 78

3.3.2.4 Muller ISOBUS

Блок управления устанавливается на подвесе опрыскивателя в специальном коробе. Управление осуществляется с дисплея Trimble GFX-750

(Рис. 79/1) – блок MIDI 3.0

(Рис. 79/2) – жгут хим. системы

(Рис. 79/3) – кабель ISOBUS



Рис. 79

В задней части рамы устанавливается розетка ISOBUS (Рис. 80/1). Служит для упрощения процесса переоборудования.

(Рис. 80/2) – кабель для подключения блока MIDI 3.0

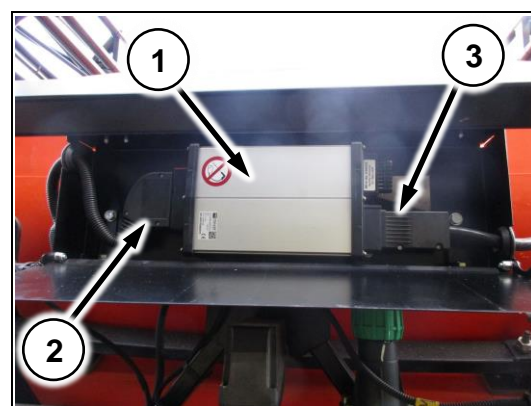

Рис. 80

3.3.2.5 Датчик скорости навесного оборудования

Датчик устанавливается на специальный кронштейн и фиксируется двумя гайками на редукторе средней оси



Рис. 81

3.3.3 Компоненты хим. системы

3.3.3.1 Коллектор сброса хим. системы

Устанавливается на подвесе опрыскивателя. Предназначен для простоты монтажа подвеса

(Рис. 82/1) – шланг сброса в хим. бак

(Рис. 82/2) – шланг сброса с регулировочного клапана

(Рис. 82/3) – шланг сброса с корпуса фильтра тонкой очистки

(Рис. 82/4) – шланг сброса с предохранительного клапана



Рис. 82

3.3.3.2 Распределитель хим. системы

3.3.3.2.1 ARAG/Bravo

(Рис. 83/1) – расходомер;

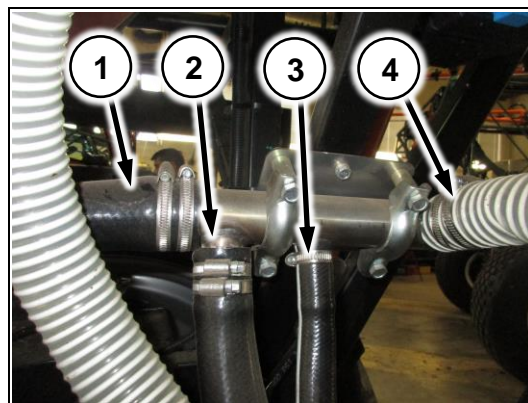
(Рис. 83/2) – корпус фильтра тонкой очистки;

(Рис. 83/3) – регулирующий клапан;

(Рис. 83/4) – предохранительный клапан;

(Рис. 83/5) – главный клапан;



Рис. 83

Секционные клапана



Рис. 84

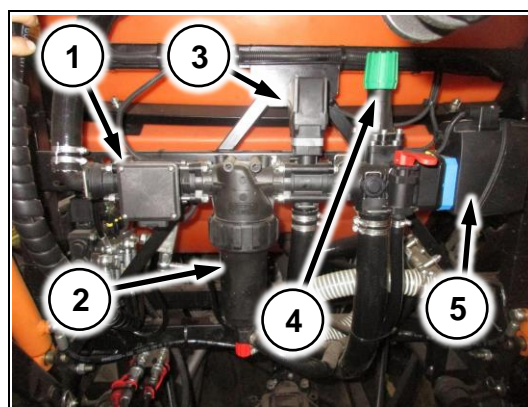

При подключении проводов соблюдайте маркировку провода с компонентом распределителя:

1. М – главный клапан (Рис. 83/5)
2. R – регулирующий клапан (Рис. 83/3)
3. F – расходомер (Рис. 83/1)
4. S – разъем датчика скорости

Провода секционных клапанов помечены цифрами. Отсчет начинать слева направо по ходу движения.

3.3.3.2.2 TeeJet

Распределительная аппаратура состоит из частей – блока секционных клапанов (Рис. 86) и блока управления расходом (Рис. 85/1) – расходомер; (Рис. 85/2) – главный клапан; (Рис. 85/3) - регулировочный клапан; (Рис. 85/4) – корпус фильтра тонкой очистки; (Рис. 85/5) – предохранительный клапан.



Рис. 85

Секционные клапана



Рис. 86

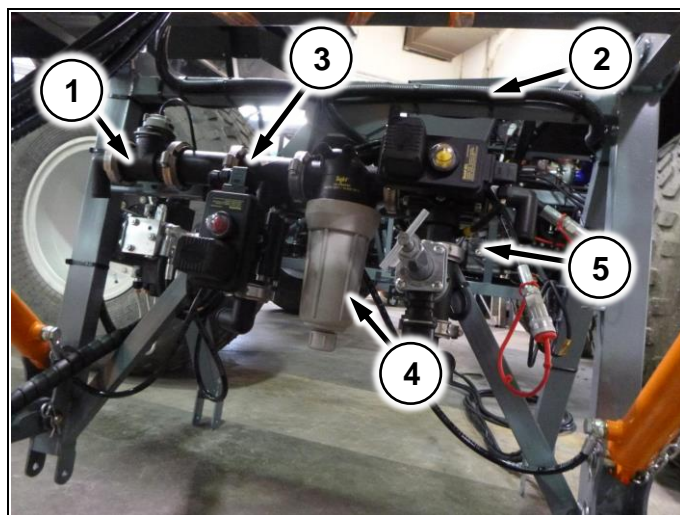

При подключении проводов соблюдайте маркировку провода с компонентом распределителя:

1. М – главный клапан (Рис. 85/2)
2. R – регулирующий клапан (Рис. 85/3)
3. Расходомер (Рис. 85/1) и датчик скорости подключаются в 3х.-контактные герметичные разъемы (См. схему в кратком руководстве по электрооборудованию)

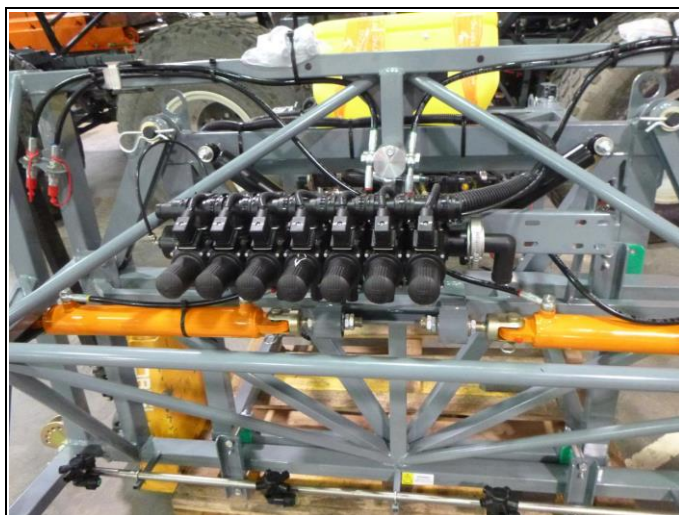
Провода секционных клапанов помечены цифрами. Отсчет начинать слева направо по ходу движения

3.3.3.3 Краны включения гидромешалки/ омывателя хим. бака

Устанавливаются с левой стороны машины возле хим. насоса

(Рис. 87/1) – включение гидравлический мешалки (п.3.3.3.10)

(Рис. 87/2) – включение омывателя хим. бака (п.3.3.3.6)



Рис. 87

3.3.3.4 Насос хим. системы

(Рис. 88/1) – колба для масла с указателем уровня

(Рис. 88/2) – гидромотор

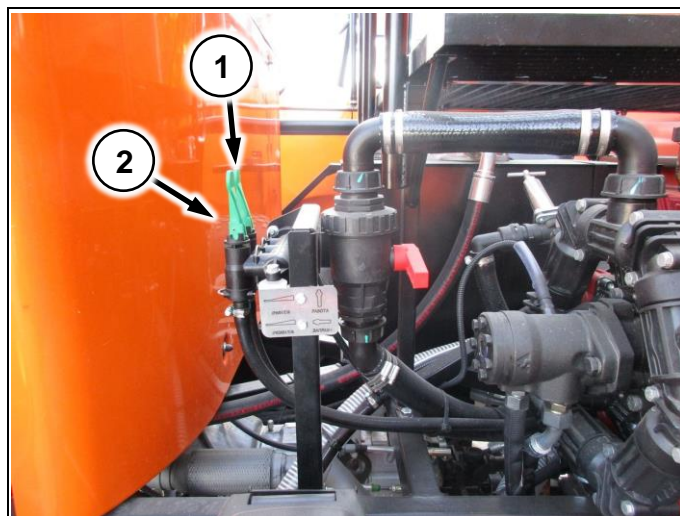
(Рис. 88/3) – забор из хим. бака

(Рис. 88/4) – подача на гидрораспределитель хим. системы

(Рис. 88/5) – подача на миксер

(Рис. 88/6) – предохранительный клапан хим. насоса. Служит для сброса избыточного давления с хим. насоса в процессе работы



Рис. 88

3.3.3.5 Хим. бак

В бак (Рис. 75/1) поступает вода и препараты при заправке опрыскивателя.

3.3.3.6 Омыватель хим. бака

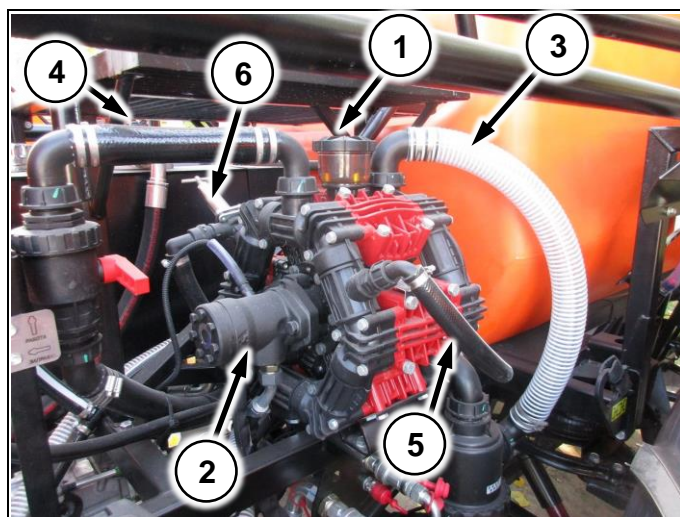
Устанавливается внутри хим. бака и служит для промывки бака после работы.



Рис. 89

3.3.3.7 Уровнемер

Уровнемер расположен в передней части бака с левой стороны (Рис. 90/1). Внутри находится шарик-поплавок для определения уровня жидкости.



Рис. 90

3.3.3.8 Заправочный кран миксера

Устанавливается на раму машины (Рис. 91/1). Служит для перекрытия потока жидкости к гидрораспределителю. Это позволяет разводить препараты в миксере и их заправку в хим. бак не включая компьютер хим. системы

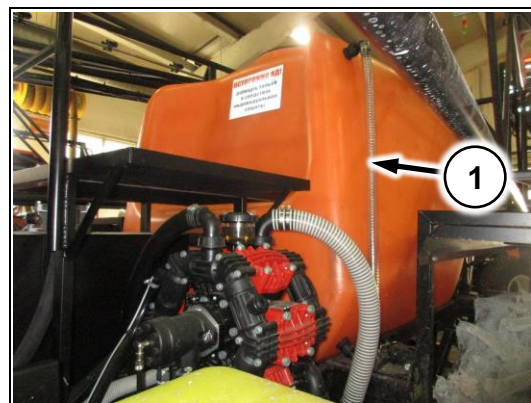

Рис. 91

3.3.3.9 Миксер

Установлен с левой стороны машины. Служит для заправки жидких препаратов, а также разведения сыпучих препаратов и подачи их в хим. бак. Имеет откидной механизм для удобства заправки машины на увеличителе клиренса. Для откидывания миксера надавите на фиксатор (Рис. 92/4) и потяните за ручку (Рис. 92/1) – 2-х ходовой кран. Открывается при заправке препарата в бак (Рис. 92/2) – кран открывает форсунку для разведения сыпучих препаратов (Рис. 92/3) – кран открывает форсунку для промывки канистр

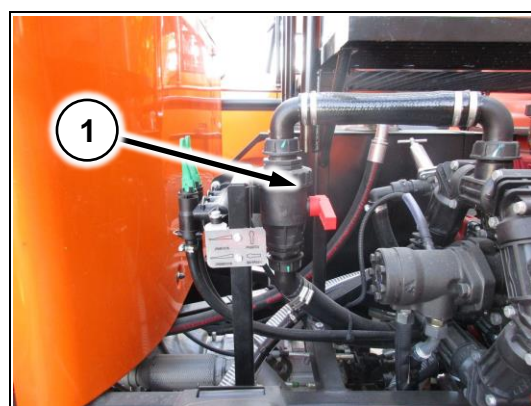

Рис. 92



Перед началом движения поднимите миксер и зафиксируйте в сложенном состоянии во избежание поломки!

3.3.3.10 Гидравлическая мешалка

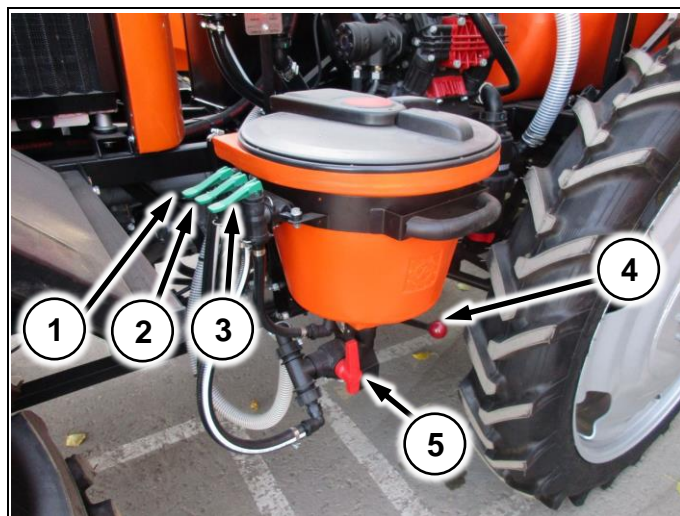
Гидравлическая мешалка предназначена для обеспечения равномерной концентрации рабочей жидкости в баке (Рис. 93/1). Гидравлическая мешалка включается краном на гидрораспределителе (Рис. 83/6) (Рис. 93/2) – сброс в бочку с коллектора сброса хим. системы



Рис. 93

3.3.3.11 Заправочный кран

Устанавливается под миксером. Кран (Рис. 94/1) открывается при подсоединении шланга заправки

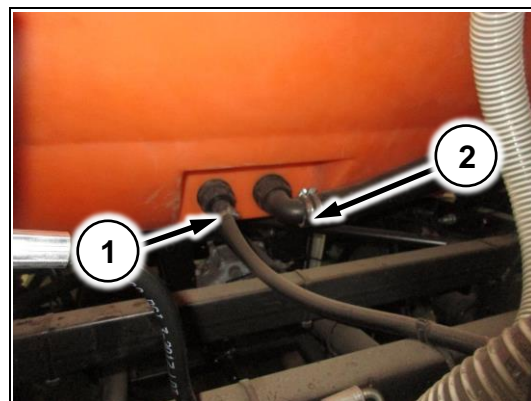

Рис. 94

3.3.3.12 Фильтрующие элементы

3.3.3.12.1 Сетка в горловине бака

Установлена в горловине бака. Предотвращает попадание крупного мусора при заправке через горловину бака.

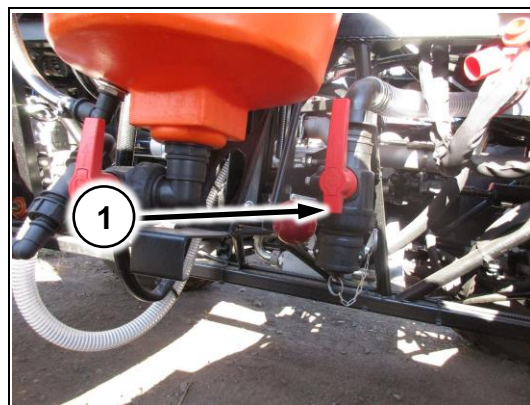

Рис. 95

3.3.3.12.2 Фильтр грубой очистки

Установлен на специальном кронштейне с левой стороны машины (Рис. 96/1). Предотвращает попадание крупных частиц мусора в арматуру хим. системы



Рис. 96

3.3.3.12.3 Фильтр тонкой очистки

Предотвращают засорение форсунок от мелких частиц мусора. Расположен на гидрораспределителе хим. системы (см. п.3.3.3.1)

3.3.3.13 Форсунка

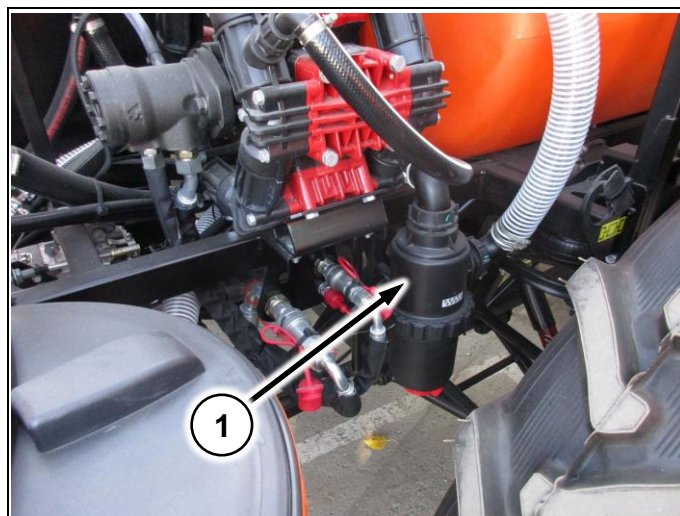
Через форсунки осуществляется распыл рабочей жидкости. Для подбора распылителей используйте каталог производителя.

(Рис. 97/1) – корпус распылителя (пятипозиционный);

(Рис. 97/2) - резиновое уплотнительное кольцо;

(Рис. 97/3) – распылитель;

(Рис. 97/4) – байонетная гайка.



Рис. 97



Электронную версию каталогов распылителей можно найти на сайте pegas-agro.ru в разделе «ГАРАНТИЯ И СЕРВИС»

3.3.4 Подвес

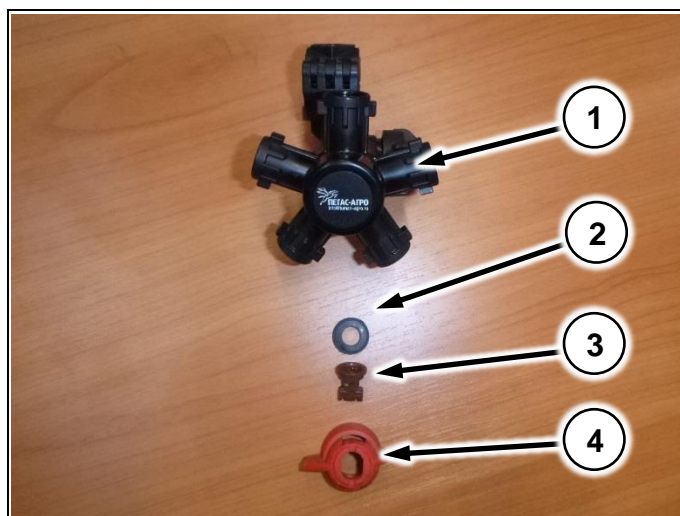
Крепится на раме опрыскивателя – разбрасывателя (Рис. 75/4). На подвесе фиксируются штанги и распределяющая арматура хим. системы.

3.3.4.1 Концевой выключатель

Концевой выключатель (Рис. 98/1) предотвращает складывание/раскладывание корневых секций штанг до тех пор, пока подвес штанг не будет поднят в верхнее положение и выключатель не коснется упора (Рис. 98/2)



Рис. 98

3.3.4.1 Ось фиксатор

Ось фиксатор (Рис. 99/1) предохраняет балансировочный механизм штанг от перемещения при транспортировке.

При работе ось устанавливается в специальный кронштейн на подвесе (Рис. 99/2)

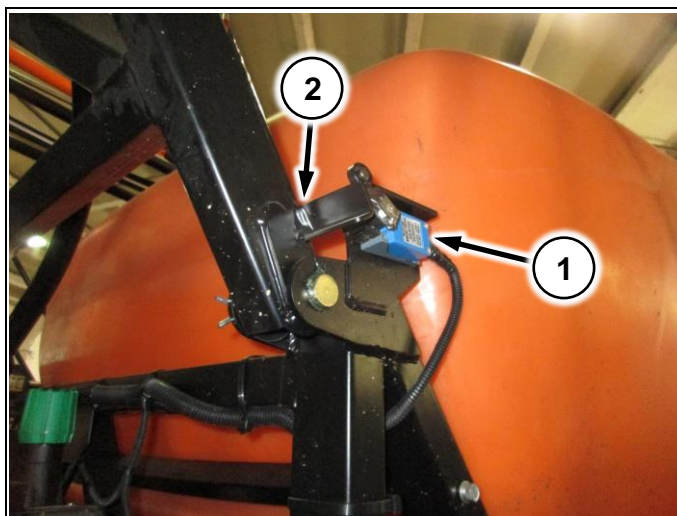

Рис. 99



Перед началом работ демонтируйте ось!
При транспортировке установите ось обратно!

3.3.5 Система принудительного наклона штанг

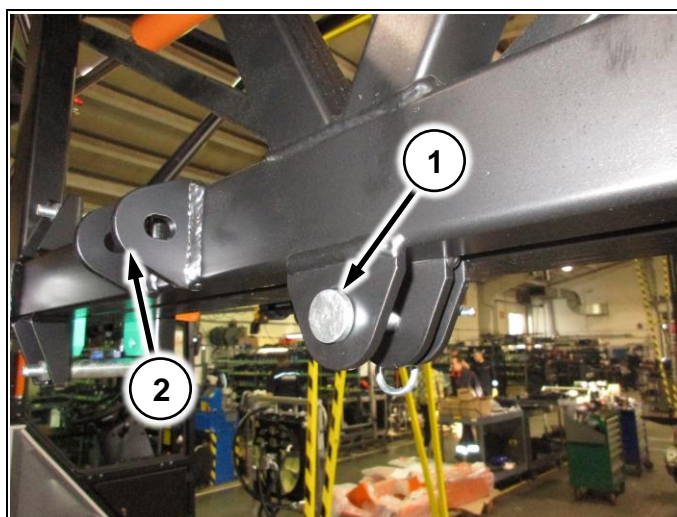
На подвесе устанавливается гидроцилиндр (Рис. 100/1), который служит для принудительного наклона штанг влево и вправо. Управление осуществляется клавишей в кабине (Рис. 6/4).

Система помогает работать в условиях сложного рельефа, давая возможность поднять штангу над препятствием, не меняя направления движения, а также помогает складывать штанги, если подвес не выровнялся относительно машины.



Рис. 100

3.3.6 Датчик среднего положения подвеса

Датчик устанавливается на подвесе (Рис. 101/1).

Предназначен для упрощения процесса складывания штанг.

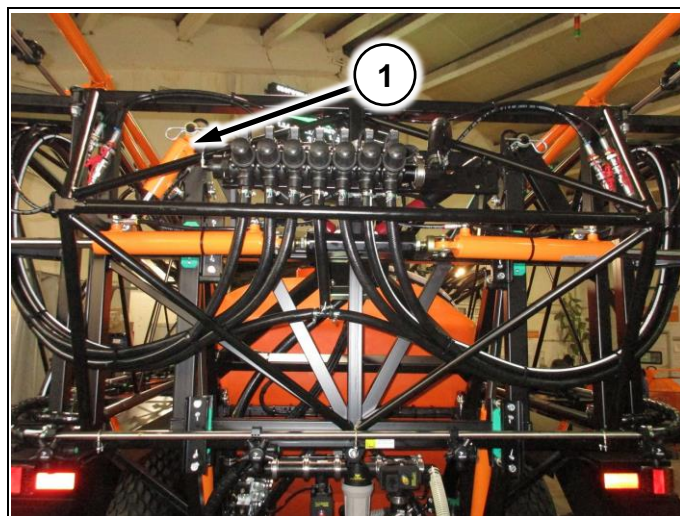
В кабине установлен светодиод (Рис. 102/1), который сигнализирует что подвес находится в среднем положении.

Устанавливается совместно с системой принудительного наклона, управление которой осуществляется клавишей в кабине (Рис. 102/2).



Рис. 101



Рис. 102

3.3.7 Подсветка задней рабочей зоны

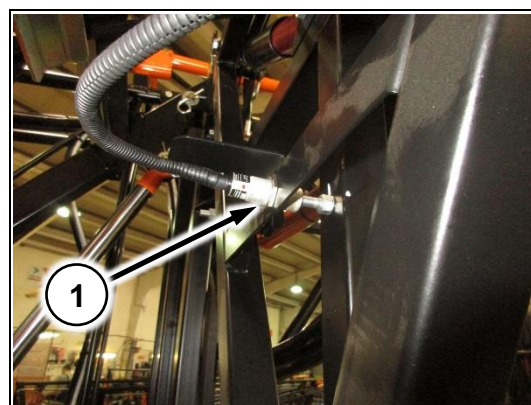
На подвесе опрыскивателя устанавливается светодиодный фонарь (Рис. 103/1).

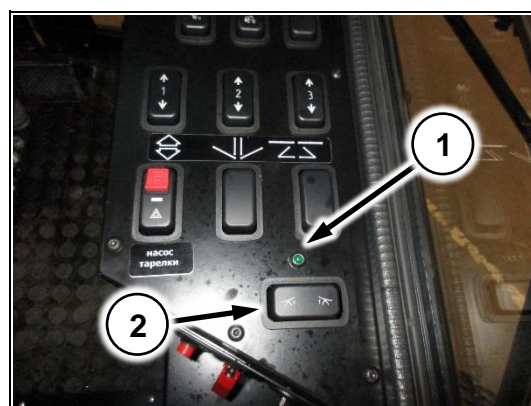

Рис. 103

3.3.8 Штанги

Крепятся на подвесе, имеют гидравлический привод. Обеспечивают ширину захвата 24 - 28 метров. Управление раскладыванием штанг осуществляется кнопками в кабине.

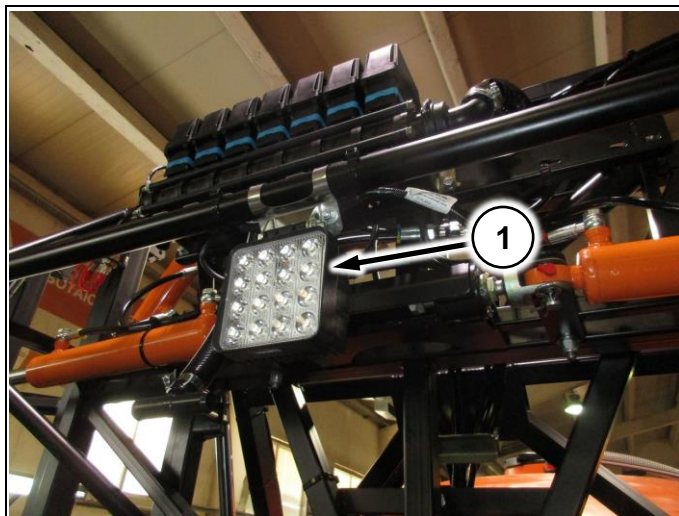

Изменение ширины захвата достигается демонтажем складывающихся законцовок

3.3.8.1 Складывающаяся законцовка

Законцовки (Рис. 104/1) предназначены для предотвращения поломки штанги при ударах штанги о землю или препятствия на поле



Рис. 104

3.3.8.2 Отбойная пружина

Устанавливается в специальный паз на штанге опрыскивателя и фиксируется болтом (Рис. 98/1). Служит для предотвращения поломки штанги при ударе об землю



Рис. 105



3.4 Установка

3.4.1 Установка бака

Установите бак на раму опрыскивателя-разбрасывателя как показано на рисунке (Рис. 106). При этом убедитесь, что передняя часть бака зашла под площадку (Рис. 107/1). Задняя часть бака заходит под подвес опрыскивателя (Рис. 108/1)

После установки бака отрегулируйте упоры на подвесе (Рис. 108/2) до соприкосновения с баком



Рис. 106



Рис. 107

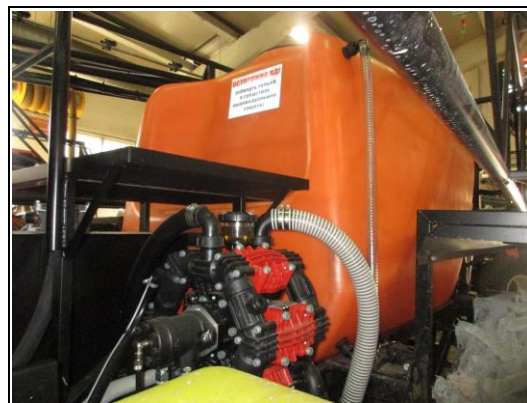

Рис. 108

3.4.2 Установка ФГО

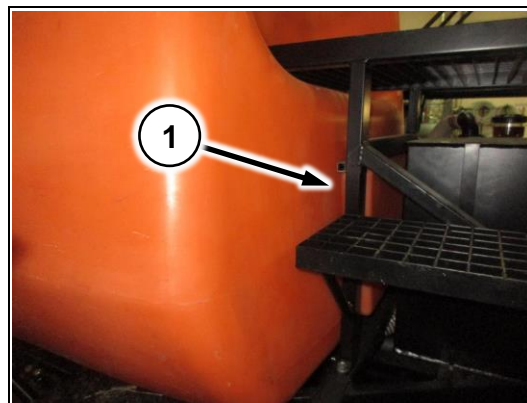
Установите фильтр на специальный кронштейн с левой стороны машины (Рис. 109/1)

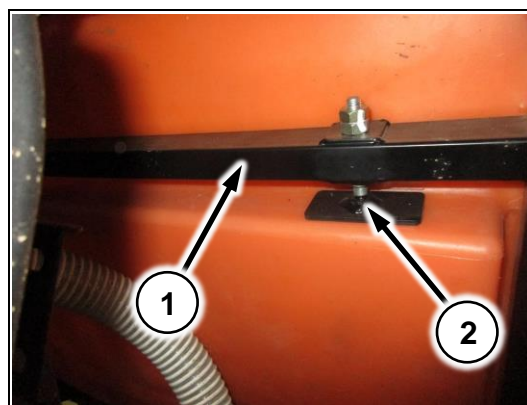

Рис. 109

3.4.3 Установка хим. насоса

Установите хим. насос на специальную площадку в средней части рамы (Рис. 110/1) и зафиксируйте болтами. Подключите шланги к БРС

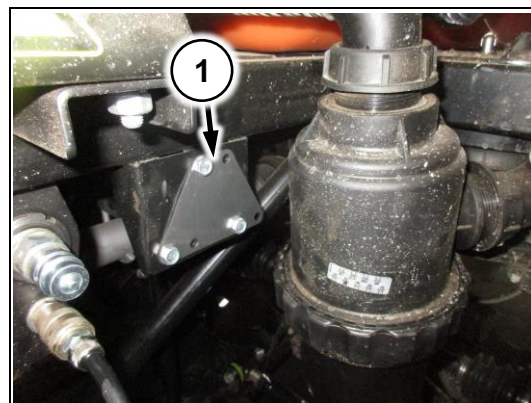

Рис. 110

3.4.4 Установка миксера

Установите миксер вместе с кронштейном с левой стороны машины за моторным отсеком (Рис. 111/1)

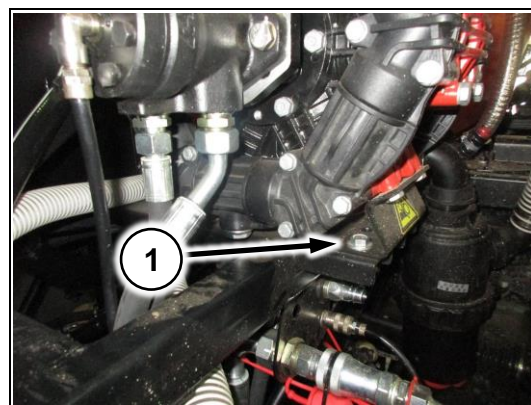

Рис. 111

3.4.5 Установка подвеса

Установите подвес на раму машины в задней части (Рис. 112/1)

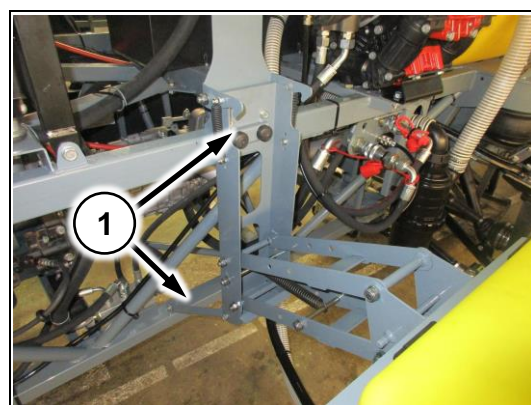

Рис. 112

3.4.6 Установка брызговиков

Установите брызговик на раму над колесами средней и задней оси и зафиксируйте болтами как показано на рисунке (Рис. 113/1) и (Рис. 114/1)

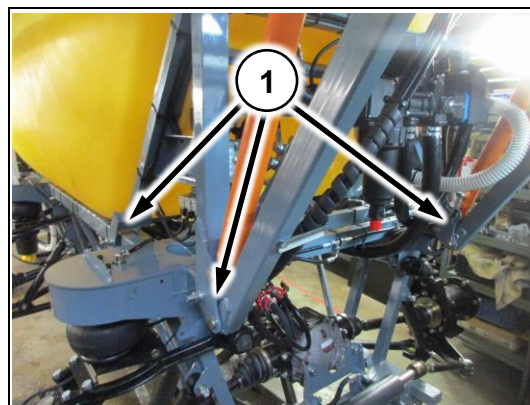

Рис. 113



Рис. 114

3.4.7 Установка штанг

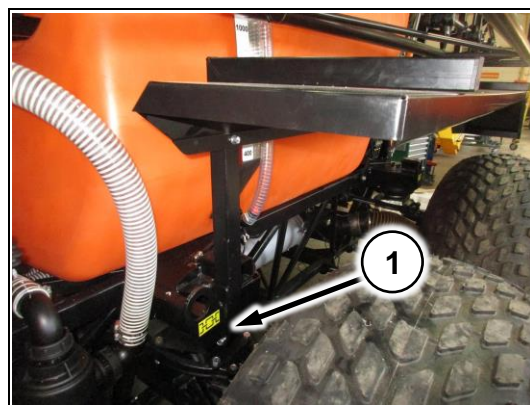
Установите штанги опрыскивателя на поворотные рамки (Рис. 115/1). Верхнее крепление осуществите болтами, нижнее – болтами через регулировочные серьги (Рис. 115/2)

При установке штанг смотрите п.3.5.2

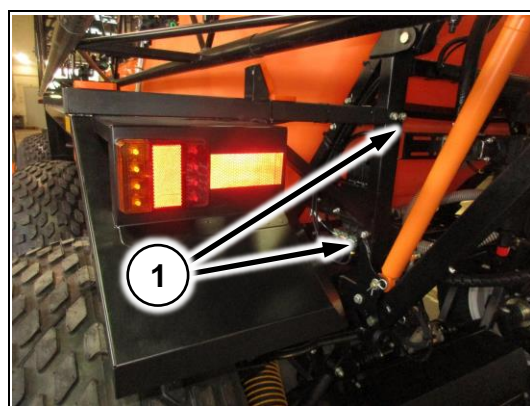

Рис. 115

3.4.8 Подключение шлангов

Подключение шлангов осуществлять согласно схеме (см. Приложение 10.2.2)

3.4.9 Подключение проводов

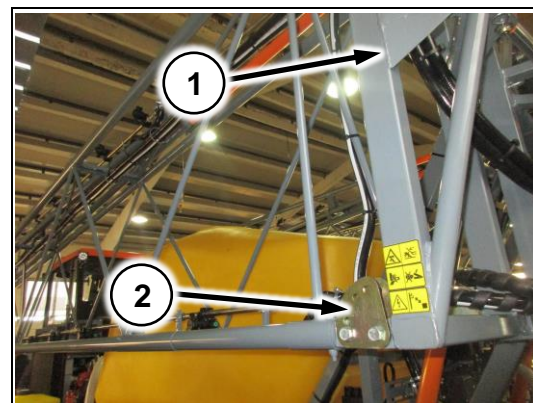
(Рис. 116/1) – жгут управления хим. системой доведите до кабины и подключите к компьютеру

(Рис. 116/2) – жгут управления гидравликой доведите до кабины и соедините с фишками в электрическом ящике (Рис. 22/2)

(Рис. 116/3) – шланг манометра доведите до кабины и соедините с разъемом на дне кабины (Рис. 117)

Подключите разъем датчика скорости к датчику, установленному на редукторе средней оси



Рис. 116



Рис. 117

3.4.10 Установка компьютера хим. системы

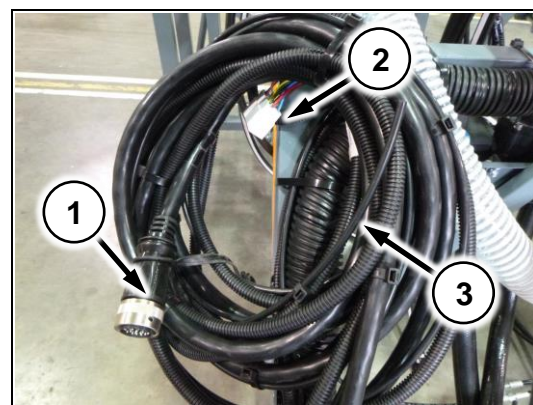
Установите компьютер хим. системы на кронштейн (Рис. 118/1) или кронштейн поставляемый в комплекте с хим. компьютером.

Подключите провод питания хим. компьютера к фишкам дополнительного оборудования в электрощите в кабине (Рис. 22/1)



Рис. 118

3.5 Регулировка

3.5.1 Регулировка корневых секций штанг

Ослабьте гайки (Рис. 119/1) и отрегулируйте штанги таким образом, чтобы при складывании они доходили до упоров без ударов.

Законтрите гайки по завершению регулировки.



Рис. 119

3.5.2 Регулировочные серьги

Подбирая положение крепления штанги в серьге (Рис. 120/2), добейтесь, чтобы нижняя часть штанги (Рис. 120/1) при складывании свободно проходила над упорами на передних брызговиках (Рис. 121/1).

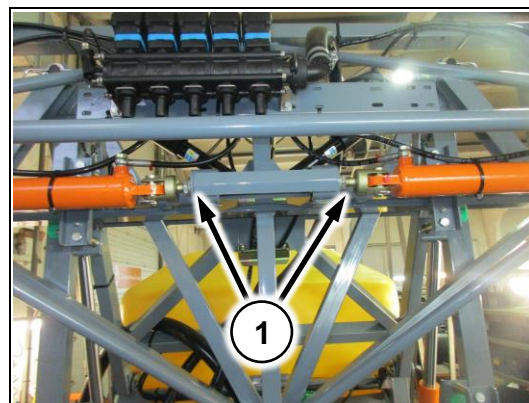

Рис. 120



Рис. 121

3.5.3 Регулировка концевых секций штанг

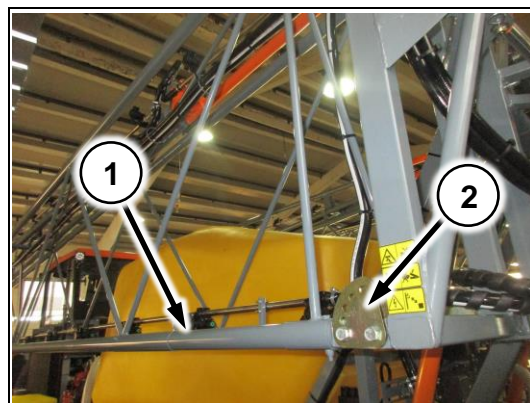
Для регулировки:

1. Разложите штанги опрыскивателя.
2. Расконтрите гайки (Рис. 123/1) до того момента пока болт (Рис. 123/2) не будет свободен
3. Вращая гайки отрегулируйте зазор между корневой и концевой секцией штанг 2-3мм. (Рис. 122/1)
4. Повторно нажмите клавишу раскладывания штанг и проверьте зазор. Если зазор исчезнет повторите пункт 3-4
5. Законтрите гайки

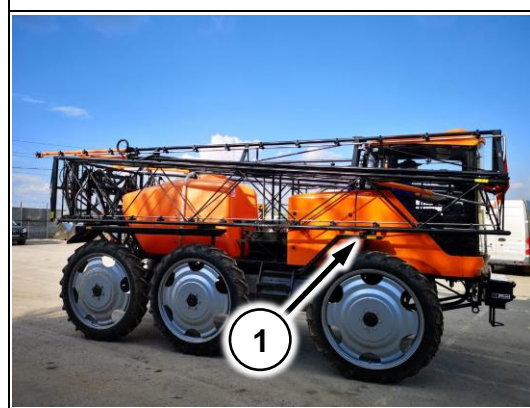

Рис. 122



Рис. 123

3.5.4 Регулировка складывающихся законцовок

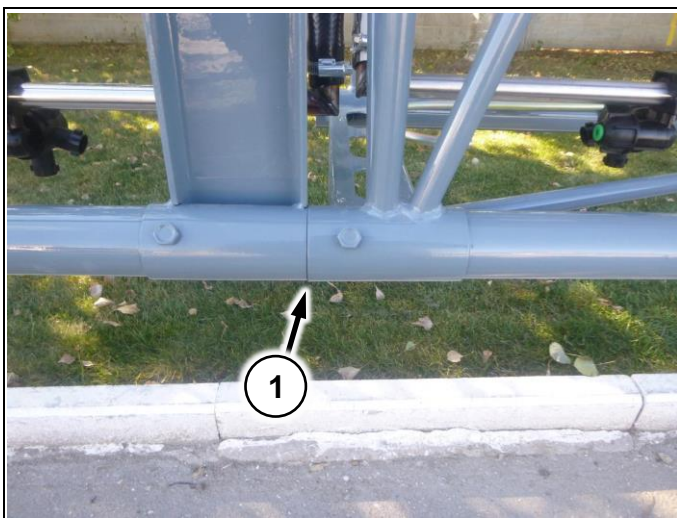
Подтяните болты (Рис. 124/2) чтобы упор на законцовке (Рис. 124/3) находился в замке (Рис. 124/4).

Если законцовка хлопает при езде, подтяните пружины (Рис. 124/1)

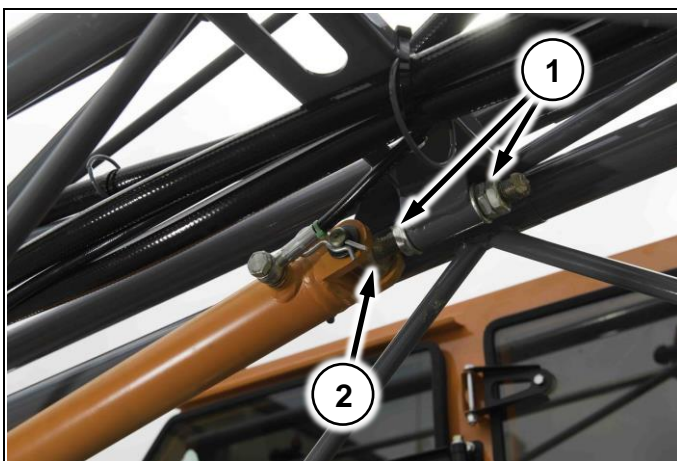

Рис. 124

3.5.5 Прокачка штанг

1. Разложите корневые секции;
2. Начните раскладывать концевые секции. Остановите раскладывание, не доводя концевые секции до вертикального положения (Рис. 125);
3. Сложите концевые секции;
4. Повторите п.2-3 6 раз;
5. Разложите концевые секции в рабочее положение.

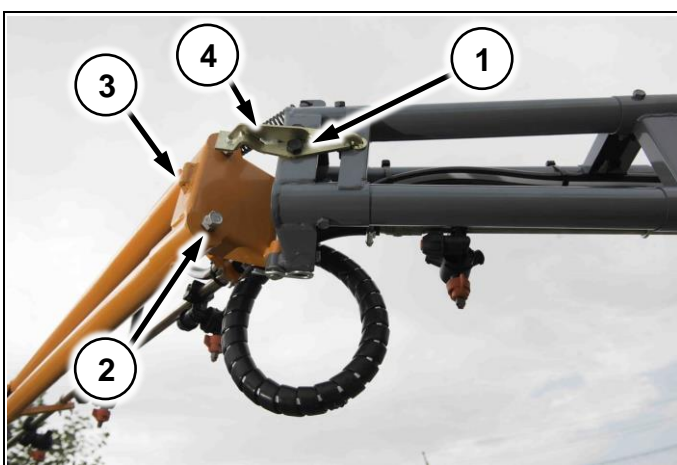

Рис. 125



После установки штангового опрыскивателя, а также после установки/замены гидравлических шлангов и гидроцилиндров, обязательно прокачайте гидравлическую систему во избежание поломки!

3.5.6 Регулировка оборотов хим. насоса



Рекомендуется настраивать следующие значения оборотов:
350 об/мин - для всех размеров распылителей от оранжевого до коричневого
550 об/мин - для всех размеров распылителей больше коричневого



Запрещается превышать значение 550 об/мин хим. насоса!



Запрещается включать насос хим. системы при пустом баке!

1. Убедитесь, что в баке опрыскивателя не менее 300 литров жидкости;
2. Установите опрыскиватель-разбрасыватель на ровную площадку и установите противооткатные упоры под колеса;
3. Включите хим. насос;
4. Поддерживайте 2,5 тыс. об/мин двигателя по тахометру;
5. Снимите показания с приборной панели, установленной в кабине (Рис. 8);
6. Вращайте ручку на регуляторе потока (Рис. 56/1) до получения необходимого значения;
7. Повторяйте п. 4-6 до достижения требуемых оборотов хим. насоса.

3.5.7 Регулировка расхода

| | Скорость, км/ч | | | | | |
|--------------|----------------|--------|--------|--------|--------|--------|
| | 10 | 15 | 20 | 25 | 30 | 35 |
| Расход, л/га | 55-450 | 35-300 | 30-220 | 25-180 | 20-150 | 15-130 |

1. Выберите скорость движения
2. Выберите необходимый расход

| | |
|---|---|
|  | <p>Рекомендуется настраивать следующие значения оборотов:</p> <p>350 об/мин - для всех размеров распылителей от оранжевого до коричневого</p> <p>550 об/мин - для всех размеров распылителей больше коричневого</p> |
|---|---|

| | |
|---|---|
|  | <p>Таблица составлена для воды. Для удобрений более плотных (КАС), максимальные расходы могут отличаться.</p> |
|---|---|

3.5.8 Регулировка настроек компьютера

Для выполнения регулировок компьютера используйте «**Краткое руководство по электрооборудованию Туман-3**» и инструкцию производителя на вашу модель компьютера.

3.6 Технология работы

Опрыскиватель-разбрасыватель Туман-3, комплектуемый штанговым опрыскивателем может работать в широком диапазоне скоростей движения, расходов рабочей жидкости, различными размерами капель и конфигурацией факелов распыла.

На все рабочие параметры существенным образом влияет подбор распылителей. Подобрать режимы работы для установленных на вашей машине распылителей поможет каталог производителя распылителей. В каталоге так же содержатся рекомендации производителя по подбору размера капель и конфигурации факела.





| | |
|---|---|
|  | <p>Неверно подобранные режимы работы, изношенные распылители, работа в сильный ветер, при высокой влажности или температуре – все это факторы, негативно влияющие на конечный результат работы.</p> |
|---|---|

| | |
|---|---|
|  | <p>Для подбора распылителей смотрите каталоги производителей на сайте pegas-agro.ru в разделе «ГАРАНТИЯ И СЕРВИС»</p> |
|---|---|

| | |
|--|---|
|  | <p>Перед разворотами на поле снижать скорость до 5-10 км/ч и выполнять разворот на второй-третьей передаче</p> |
|--|---|

| | |
|--|---|
|  | <p>Без необходимости вращать руль на месте не рекомендуется!</p> |
|--|---|

| | |
|--|---|
|  | <p>При работе поддерживайте обороты ДВС не ниже 2000 об/мин по тахометру приборной панели. При снижении оборотов, ниже указанных переключите передачу КПП на уровень ниже!</p> |
|--|---|





| | |
|---|---|
|  | При перегонах между полями выключайте насос! |
|  | Фиксация контура на навигаторе так же позволяет узнать площадь внутри очерченного контура |
|  | Если необходимо – можно сделать двойной контур по всему полю, или в местах разворота. Это увеличит пространство для разворота и разгона и позволит снизить вероятные огрехи на выходе с контура |
|  | Запрещается совершать перегоны с заполненной бочкой/бункером! |
|  | Запрещается работа на заблокированной раздаточной коробке. Применяйте блокировку межосевого дифференциала только при пробуксовке |

3.6.1 Заполнение бака водой

Воспользуйтесь внешней помпой для заправки воды в бак опрыскивателя. Для этого:

1. Вставьте шланг от заправщика в горловину хим. бака или в заправочный кран (п.0)
2. Запустите внешнюю помпу и дождитесь заполнения бака
3. Вытащите шланг, закройте крышку/закройте кран

3.6.2 Заправка препарата

| | |
|---|---|
|  | Убедитесь, что в баке не менее 300л. жидкости! |
|  | Не допускайте вытеснения пены из бака наружу! |
|  | При засыпании порошков в миксер, для их разведения вы можете использовать форсунку, расположенную в миксере (Рис. 92/2) |
|  | Если необходимо промыть канистру используйте форсунку, расположенную в миксере (Рис. 92/3). |

3.6.2.1 Заправочный кран

1. Переведите кран (Рис. 126/1) в положение закрыт;
2. Переведите КПП в нейтральное положение. Включите хим. насос.
3. Залейте препарат в бак миксера, откройте 2-х ходовый кран в нижней части миксера (Рис. 92/5).
4. По мере убывания жидкости в миксере – доливайте препараты
5. По завершении заправки закройте краны на миксере



Рис. 126

3.6.3 Рабочий процесс

1. Выполните настройки вашего компьютера согласно указаниям производителя (см. краткое руководство по электрооборудованию Туман-3 и инструкцию производителя для вашей модели компьютера)
2. Для включения хим. насоса используйте клавишу на приборной панели

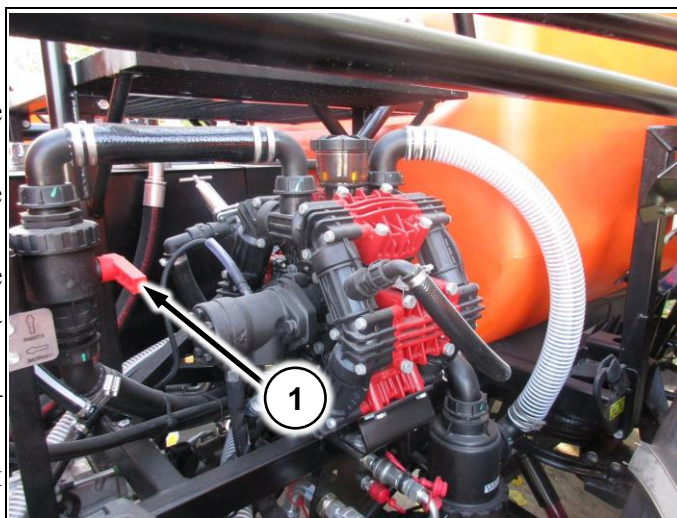

Включение хим. насоса производить на неподвижной машине

3. Начинайте движение в выбранном направлении
4. Включите опрыскивание
5. Контролируйте процесс опрыскивания, используя данные, отображаемые на компьютере и данные, выводимые на приборной панели (манометр/тахометр хим. насоса)
6. По окончании смеси в баке – выключите опрыскивание, выключите хим. насос и вернитесь к заправщику



Запрещается включать хим. насос на сухую и на перегонах!

3.6.4 Рекомендации по работе

1. Включив опрыскивание, обработайте контур поля, зафиксировав его на навигаторе
2. Выберите направление и отбейте направляющую линию
3. Начинайте работу по заданным направляющим
4. Завершите работу после того, как все поле внутри контура будет обработано



Если предполагается эксплуатация машины с увеличителем клиренса – устанавливайте проставки, идущие в комплекте, даже без увеличителя клиренса (на узких колесах). Иначе вы не будете попадать в свою колею!

3.6.5 Промывка

1. Выполните предварительную промывку. Для этого разбавьте остаток раствора 10-кратным объемом воды. Разбавленный раствор распылите в поле

2. Промойте опорожненный бак струёй воды. Залейте в бак примерно 500 л воды и добавьте моющее средство
3. Несколько раз произведите включение и выключение распылительных штанг
4. Под конец распылите через распылители до конца содержимое бака
5. Очистите оборудование чистой водой
6. Разберите и прочистите фильтра
7. Снимите распылители, промойте трубопроводы, проверьте чистоту распылителей, при необходимости почистите их щеткой
8. Произведите внешнюю чистку рамы, штанг, колес и прочих узлов опрыскивателя



Если предполагается скорая работа теми же препаратами, достаточно выполнить предварительную промывку (пункты 1, 4-7).

3.7 Досборка

3.7.1 Установка форсунок

Совместите прорези в байонетной гайке (Рис. 127/1) с выступами на корпусе распылителя (Рис. 127/2).

Оденьте байонетную гайку на корпус и поверните по часовой стрелке до упора



Рис. 127

4 Разбрасыватель

4.1 Назначение

Самоходный опрыскиватель-разбрасыватель ТУМАН-3 предназначен исключительно для работ в сельском хозяйстве или подобных им работ. Применение его для других целей будет рассматриваться как нецелевое использование. Выполнение требований, касающихся пользования машиной, обслуживания и ремонта, согласно рекомендациям производителя и точное им следование является условием использования по назначению.

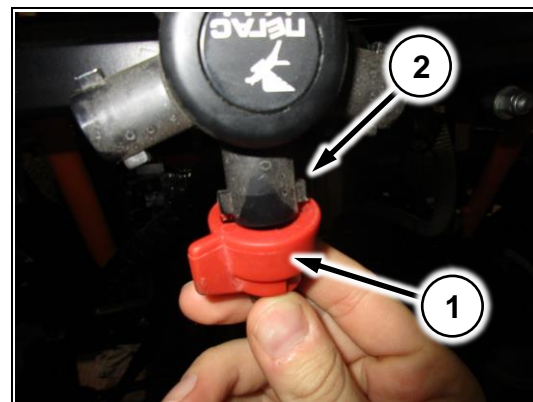
Опрыскиватель-разбрасыватель ТУМАН-3 может комплектоваться различными модулями, предназначенными для выполнения широкого спектра работ в сельском хозяйстве.

Самоходный разбрасыватель удобрений ТУМАН-3 предназначен для поверхностного внесения сухих гранулированных минеральных удобрений.

4.2 Основные характеристики

| № | Показатель, характеристика | Размерность | Значение | |
|---|--|-------------|----------------|-----------------------------|
| | | | Туман-3 | |
| | Тип колес | | W8-42 Узкие | 19-21LT Низкого давления |
| | Габаритные размеры машины, не более ¹ : | мм | | |
| | длина | | 7100 | 7100 |
| | ширина ² | | 2450 | 2900 |
| | высота | | 3200 | 3000 |
| | Масса машины, не более: | кг | | |
| | 1. Конструкционная | | 3500 | |
| | 2. Эксплуатационная | 3800 | | |
| | Скорость движения: | км/ч | | |
| | 1. Рабочая скорость ⁴ | | 10-20 | 10-35 |
| | 2. Транспортная скорость | | 40 | |
| | Вместимость бункера | л | 2500±5% | |
| | Доза внесения удобрений ⁴ | кг/га | 30-390 | |
| | Количество распределяющих дисков | шт. | 2 | |
| | Обороты распределяющих дисков | об/мин | 750±30 | |
| | Рабочая ширина захвата ³ | м | 10-28 | |
| | Температурный режим работы ⁵ | °С | 5 - 40 | |

1. Габариты и скорость движения указаны в соответствии с установленным на опрыскивателе-разбрасывателе типом колес.
2. При разрешенной ширине 2,55 м (ПДД, п.23.5)
3. В зависимости от гранулометрического состава удобрений и условий окружающей среды
4. Зависимость скорости и расхода кг/га см. в таблице (Приложение 10.3.1)
5. Подробнее рекомендуемую температуру, влажность, скорость ветра смотрите в инструкции к применяемым препаратам

4.3 Конструкция и функционирование

4.3.1 Принцип действия



Рис. 128

Бункер устанавливается на раму опрыскивателя-разбрасывателя Туман-3. Удобрения загружаются в бункер (Рис. 128/1). Удобрения из бункера высыпаются на распределяющие диски (Рис. 128/2). Включение распределяющих дисков осуществляется клавишей в кабине. Норма расхода задается пользователем на контроллере расхода (п.4.3.8). Поддержание установленного расхода осуществляется изменением ширины открытия заслонок бункера, в зависимости от скорости движения. Заслонки перемещаются электроактуаторами, управляемыми контроллером расхода в автоматическом режиме. Складные решётки устанавливаются внутри бункера и служат для защиты от попадания частиц грязи и комков удобрений при заполнении. Откидной тент (Рис. 128/3) устанавливается и убирается вручную, предохраняет от попадания комков грязи и других предметов при движении.



Перед включением распределяющих дисков убедитесь, что вблизи машины нет посторонних и подайте звуковой сигнал.

Диски будут включены сразу после нажатия кнопки!

4.3.2 Бункер

Устанавливается на раму бункера. Выполнен из нержавеющей стали. На бункере установлен тент. Внутри бункера устанавливается решетка.



Рис. 129



**Во избежание повреждения металлического каркаса на который натянут тент, рекомендуется при длительном хранении его откидывать!
В процессе работы очищать от грязи!**

4.3.3 Сетка в бункере

Предотвращает попадание крупных комков удобрений и мусора на распределяющие диски.



Рис. 130

4.3.4 Заслонки бункера

4.3.4.1 Дозирующая

Открывает подачу удобрений на распределяющие диски. Оборудована электроактуатором, который в зависимости от скорости движения автоматически открывает и закрывает заслонку.



Рис. 131

4.3.4.2 Настроечная

Служит для регулировки точки подачи на диск.

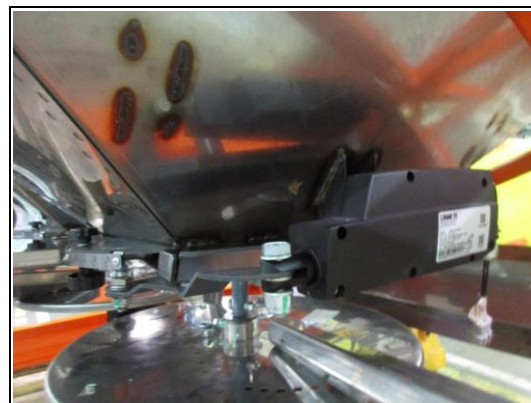

Рис. 132

4.3.5 Отражатель бункера

Устанавливается под распределяющими дисками. Предотвращает попадание удобрений на узлы и агрегаты машины



Рис. 133

4.3.6 Распределяющие диски

Разбрасыватель оснащен двумя распределяющими дисками, которые вращаются наружу в направлении, противоположном движению разбрасывателя. Левый (Рис. 134/1) и правый (Рис. 134/2) диски отличаются положением отверстий и лопастями. На каждом диске установлены короткая (Рис. 134/3) и длинная (Рис. 134/4) лопасти.



Рис. 134

4.3.7 Гидромотор тарелок

Установлен на раме бункера (Рис. 135/1). Приводит в движение распределяющие диски.

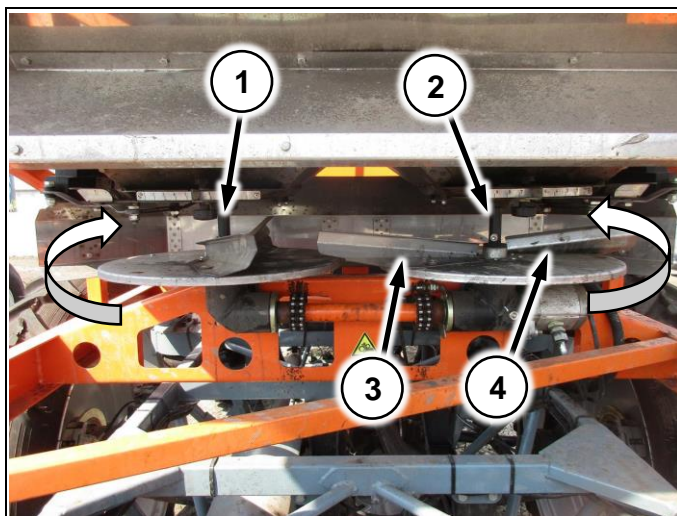

Рис. 135

4.3.8 Контроллер расхода

Устанавливается в кабине. С помощью компьютера настраиваются параметры работы, такие как ширина захвата, норма расхода, плотность удобрения, поправочные коэффициенты скорости и бункера.

Навигация осуществляется клавишами (Рис. 136/1).

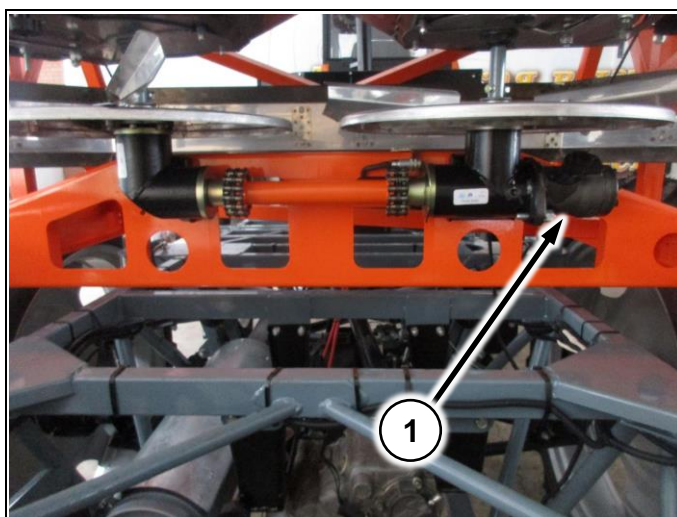
Тумблер (Рис. 136/2) общий для обоих электроактуаторов.

Тумблеры (Рис. 136/3) для левого и правого электроактуатора.

На дисплее (Рис. 136/4) выводится информация о состоянии системы



Рис. 136

4.4 Установка

4.4.1 Установка бункера

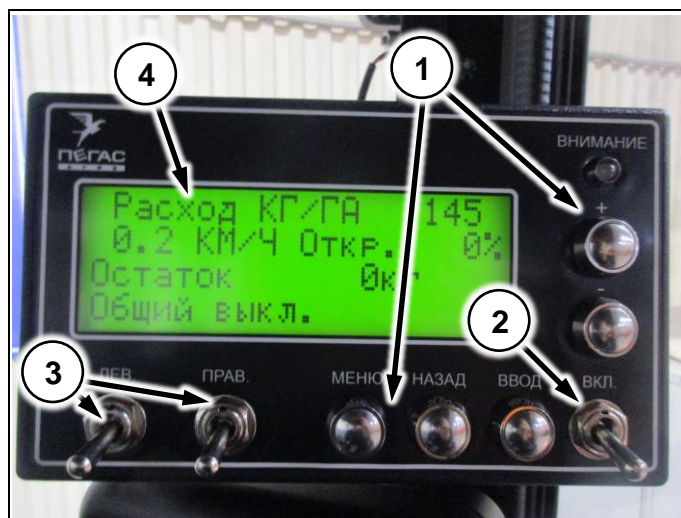

Рис. 137

Установите бункер на раму опрыскивателя-разбрасывателя на специальные площадки (Рис. 137/1).

Крепление осуществляйте болтами как показано на рисунке (Рис. 138/1)

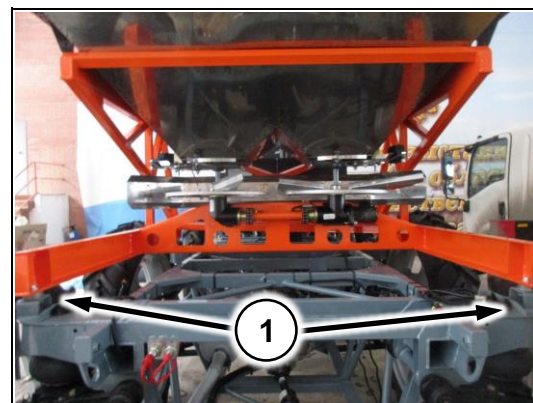

Рис. 138

4.4.1.1 Установка брызговиков

Демонтируйте брызговики со штангового опрыскивателя. Установите брызговики на раму бункера и зафиксируйте болтами как показано на рисунке (Рис. 139/1)



Рис. 139

4.4.1.2 Установка сеток в бункер

Положите сетку в бункер как показано на рисунке (Рис. 130)

4.4.2 Установка контроллера расхода

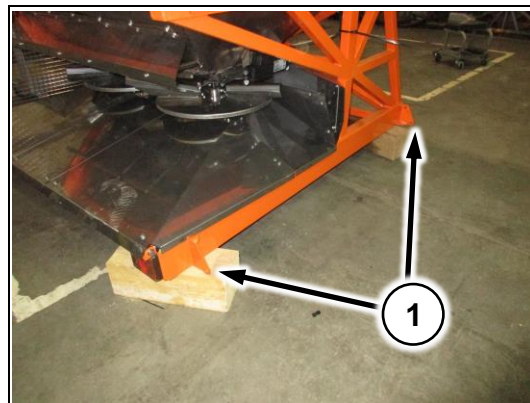
Демонтируйте компьютер хим. системы.

Подключите жгуты управления (Рис. 140/1) к пульту управления бункера.

Установите пульт управления на кронштейн (Рис. 140/2) и зафиксируйте болтами.

Подключите провода в электрощитке в кабине (п.2.3.3.2)

Провод питания подключите к фишкам дополнительного оборудования (Рис. 141/1).

Провод от датчика скорости, на редукторе, соедините с фишкой (Рис. 141/2).



Рис. 140



Рис. 141

Установите контроллер бункера (Рис. 142/1) в электрощитке в моторном отсеке и зафиксируйте болтами

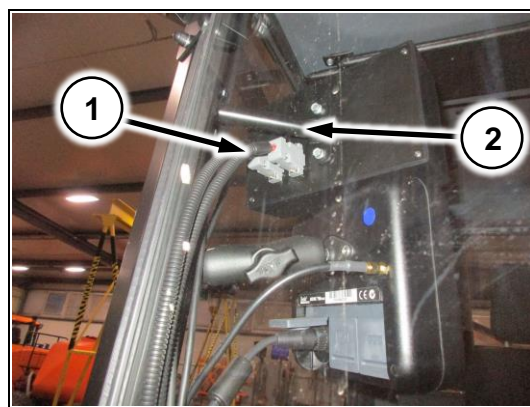

Рис. 142

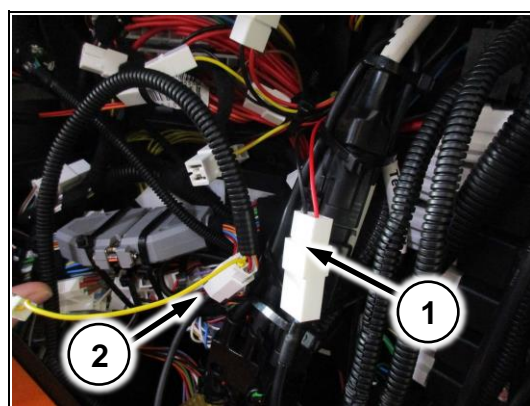
Жгуты управления бункером доведите от кабины до электрощита по верхнему профилю рамы (Рис. 143/1)

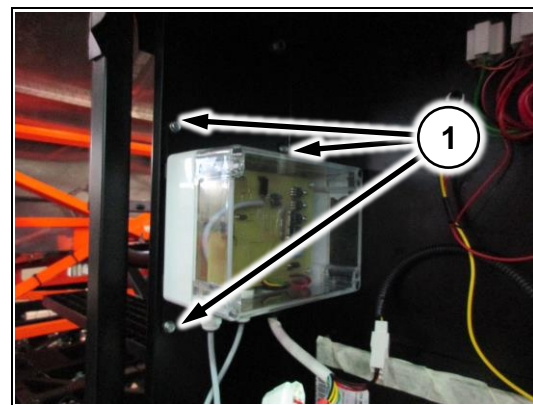

Рис. 143

Заведите провода в электрощит через отверстие (Рис. 144/1).

Соедините провода в электрощите, соблюдая цветовую маркировку (жгуты управления, жгут бункера) (Рис. 144/2)

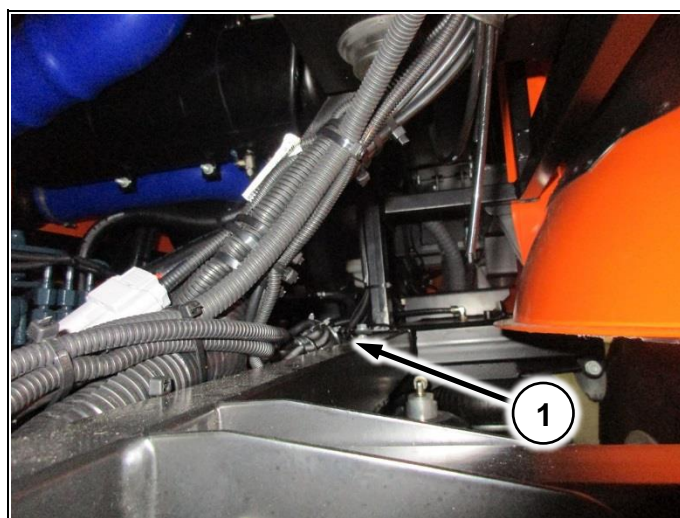

Рис. 144



4.5 Регулировка

4.5.1 Настройка контроллера расхода разбрасывателя

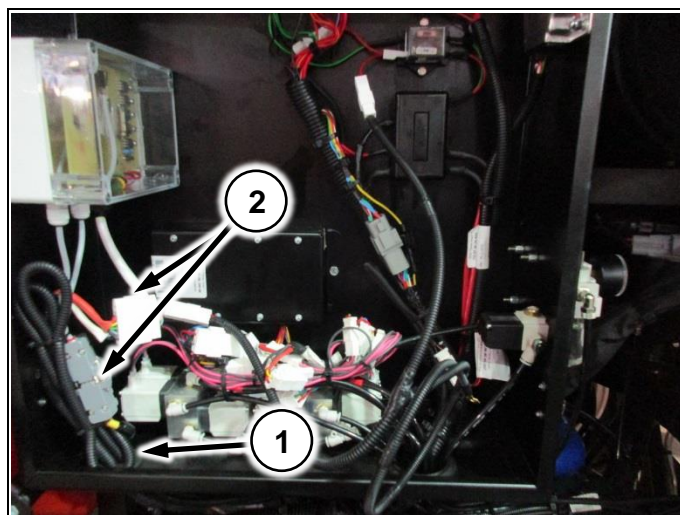
Для выполнения регулировок компьютера используйте «Краткое руководство по электрооборудованию Туман-3».

4.5.2 Регулировка оборотов распределяющих дисков (гидропривод)

Обороты распределяющих дисков регулируются ручкой на регуляторе потока (Рис. 56).

Скорость вращения распределяющих дисков влияет на равномерность распределения удобрения. Рекомендуемое значение – **750±30 об/мин**. Под нагрузкой



Скорость вращения дисков под нагрузкой и без нагрузки отличается. Без нагрузки устанавливайте заведомо большее значение по тахометру 800-900об/мин.



Если под нагрузкой скорость вращения распределяющих дисков не 750±30 об/мин скорректируйте!

Для изменения скорости вращения:

1. Установите опрыскиватель-разбрасыватель на ровную площадку и установите противооткатные упоры под колеса;
2. Включите распределяющие диски;
3. Поддерживайте 2,5 тыс. об/мин двигателя по тахометру;
4. Снимите показания с дисплея в кабине (Рис. 8);
5. В зависимости от необходимости замедлите или ускорьте вращение дисков, используя регулятор потока (Рис. 56/1);
6. Повторяйте п. 2-5 до достижения требуемой скорости вращения распределяющих дисков.

4.5.3 Регулировка расхода

4.5.3.1 Регулировка точки подачи на диск

Для изменения точки подачи удобрений на диск, ослабьте барашек (Рис. 145/1) и перемещайте заслонку (Рис. 145/2) в нужном направлении, контролируя положение по шкале (Рис. 145/3). После установки нужного положения, зафиксируйте барашек.

Перемещение заслонки от 1 к 9 смещает распределение к центру, от 9 к 1 – к краю разбрасывания.

В качестве предварительного устанавливается значение 9



Рис. 145

4.5.3.2 Регулировка распределяющих лопастей

Короткая лопасть (Рис. 146/1) распределяющего диска (Рис. 146/2) разбрасывает гранулы в основном вблизи, длинная (Рис. 146/3) – в основном по краям. Перестановка лопастей в направлении от 1 к 7 – смещает распределение к центру разбрасывания, в обратном – к краю.

На заводе, по умолчанию, устанавливаются значения 1/3 для длинной/короткой лопатки соответственно

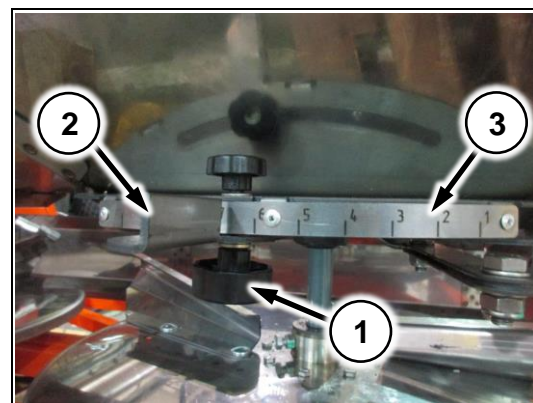

Рис. 146



В зависимости от необходимой ширины внесения измените положения лопаток. Для этого используйте таблицы **Приложение 10.3.2**

4.5.4 Регулировка нормы внесения

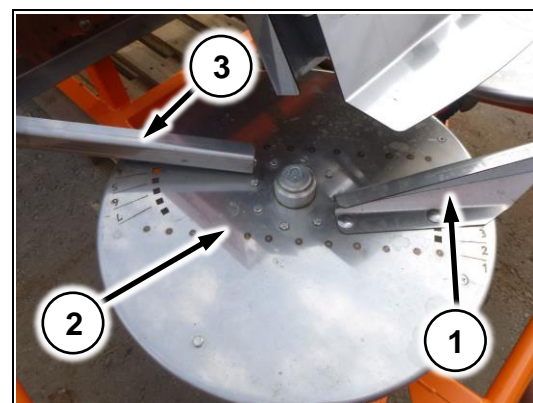
Выберите максимальный расход кг/га, в зависимости от необходимой скорости движения и ширины внесения, используя таблицу (п.10.3.1).

После выбора режима работы вы можете настроить на контроллере расхода разбрасывателя ширину внесения и необходимый расход кг/га.

Для регулировки нормы внесения используйте контроллер расхода разбрасывателя. (См. **Краткое руководство по электрооборудованию**)



Рис. 147

4.5.5 Рекомендации по регулировке



Регулировку выполняйте, следуя рекомендациям ниже. В качестве предварительных используйте регулировки, выполненные на заводе

После выполненных регулировок возможны четыре картины распределения (наблюдаются по результатам двух проходов, туда-обратно):

1) Удобрения распределяются равномерно.

2) Значительное количество удобрения рассыпается в непосредственной близости и между колес опрыскивателя-разбрасывателя:

1. Неравномерный размер гранул, большое количество дробленого удобрения, малый диаметр гранул (до 1 мм) так же могут быть причиной подобной картины разбрасывания

3) Значительное количество удобрений рассыпается вблизи опрыскивателя-разбрасывателя:

1. Последовательно и поочередно переставляйте направляющие лопатки (п.4.5.3.2) в направлении от 7 к 1 шагами по одному делению
2. Последовательно и поочередно переставляйте настроечную заслонку (Рис. 145/2) в направлении от 9 к 1 шагами по одному делению

4) Значительное количество удобрений рассыпается по краю разбрасывания:

1. Последовательно переставляйте направляющие лопатки (п.4.5.3.2) в направлении от 1 к 7 шагами по одному делению
2. Последовательно и поочередно переставляйте настроечную заслонку (Рис. 145/2) в направлении от 1 к 9 шагами по одному делению

4.6 Технология работы



Перед разворотами на поле снижать скорость до 5-10 км/ч и выполнять разворот на второй-третьей передаче



Без необходимости вращать руль на месте не рекомендуется!



При работе поддерживайте обороты ДВС не ниже 2000 об/мин по тахометру приборной панели. При снижении оборотов, ниже указанных переключите передачу КПП на уровень ниже!



При перегонах между полями выключайте насос!



Фиксация контура на навигаторе так же позволяет узнать площадь внутри очерченного контура



Если необходимо – можно сделать двойной контур по всему полю, или в местах разворота. Это увеличит пространство для разворота и разгона и позволит снизить вероятные огрехи на выходе с контура



Запрещается совершать перегоны с заполненной бочкой/бункером!



Запрещается работа на заблокированной раздаточной коробке. Применяйте блокировку межосевого дифференциала только при пробуксовке

1. Выполните необходимые настройки точки подачи и компьютера разбрасывателя
2. Загрузите бункер

3. Включите тумблеры на компьютере разбрасывателя (Рис. 148/1,2,3), обработайте контур поля, зафиксировав его на навигаторе



Рис. 148



При обработке края поля можно отключить заслонку, находящуюся на границе, чтобы избежать перерасхода удобрений

4. Выберите направление и отбейте направляющую линию
5. Продолжайте обработку, пока содержимое бункера не закончится
6. После работы необходимо тщательно удалить остатки гранул удобрений с машины и разбрасывателя



Включение распределяющих дисков производить только на холостых оборотах двигателя!

4.7 Досборка

После приемки машины установите задние брызговики на раму бункера (п.4.4.1.1)

5 Мультиинжектор

5.1 Назначение

Самоходный опрыскиватель-разбрасыватель ТУМАН-3 предназначен исключительно для работ в сельском хозяйстве или подобных им работ. Применение его для других целей будет рассматриваться как нецелевое использование. Выполнение требований, касающихся пользования машиной, обслуживания и ремонта, согласно рекомендациям производителя и точное им следование является условием использования по назначению.

Опрыскиватель-разбрасыватель ТУМАН-3 может комплектоваться различными модулями, предназначенными для выполнения широкого спектра работ в сельском хозяйстве.

Мультиинжектор предназначен для внутривпочвенного внесения жидких удобрений

5.2 Основные характеристики

| № | Показатель, характеристика | Размерность | Значение | |
|--|----------------------------|-------------|-------------|--------------------------|
| | | | Туман-3 | |
| | | | W8-42 Узкие | 19-21LT Низкого давления |
| Габаритные размеры машины, не более ¹ : 1. В транспортном положении длина ширина ² высота 2. В рабочем положении длина ширина высота | мм | | | |
| | | | 7500 | 7500 |
| | | | 2450 | 3000 |
| | | | 3850 | 3650 |
| | | | 7500 | 7500 |
| | | | 6600 | 6600 |
| Масса машины, не более: 3. Конструкционная 4. Эксплуатационная | кг | | 3600 | |
| | | | 3900 | |
| Скорость движения: 3. Рабочая скорость 4. Транспортная скорость, не более | км/ч | | 5-10 | |
| | | | 40 | |
| Вместимость резервуара | л | | 2500±5% | |
| Расход рабочей жидкости ³ | л/га | | 150-700 | |
| Рабочее давление в нагнетательной магистрали | МПа | | 0,15-0,6 | |
| Рабочая ширина захвата, не менее | м | | 6,3 | |
| Количество дисков | шт | | 18 | |
| Количество игл на диске | шт | | 12 | |
| Расстояние между дисками | мм | | 350 | |
| Расстояние между точками инъекции | мм | | 170 | |
| Температурный режим работы ⁴ | °C | | 5 - 40 | |

1. Габариты и скорость движения указаны в соответствии с установленным на опрыскивателе-разбрасывателе типом колес
2. При разрешенной ширине 2,55 м (ПДД, п.23.5)
3. Для выбора необходимого расхода используйте таблицу п. 10.4.3
4. Подробнее рекомендуемую температуру, влажность, скорость ветра смотрите в инструкции к применяемым препаратам

5.3 Конструкция и функционирование



Рис. 149

При заправке вода поступает в бак через заправочный штуцер 2” с использованием внешней заправочной помпы. Насос хим. системы обеспечивает давление в системе и равномерную подачу баковой смеси к распределителю хим. системы расположенной на подвесе. Распределитель хим. системы дозирует смесь и подает ее к форсункам, расположенным на консолях мультиинжектора (Рис. 149/1). С форсунок раствор подается к дискам (Рис. 149/2) с расположенными на них иглами, через которые осуществляется впрыск препарата в почву. Оператор управляет мультиинжектором и рабочим процессом опрыскивания, используя оборудование, расположенное в кабине.

5.3.1 Подвес

Крепится на раме опрыскивателя – разбрасывателя. На подвесе фиксируются консоли, распределяющая арматура хим. системы, хим. насос. Конструкция подвеса позволяет использовать мультиинжектор с шинами низкого давления и узкими колесами



Рис. 150

5.3.2 Консоли

Консоли (Рис. 151/1) установлены на подвесе. Раскладываются консоли гидроцилиндрами (Рис. 151/2).



Рис. 151

5.3.3 Диск

Диск мультиинжектора (Рис. 152/1) устанавливается на ступицу (Рис. 152/2). Ступица крепится к консоли мультиинжектора через пружину (Рис. 152/3). Пружина фиксируется замком (Рис. 152/4). Подача жидкости на иглы (Рис. 152/6) осуществляется через форсунки (Рис. 152/5)

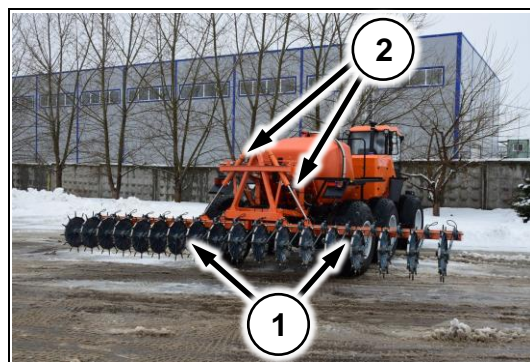

Рис. 152

5.3.4 Упор пружины

Упор устанавливается на каждую пружину (Рис. 153/1). Предназначен для предотвращения вылета пружины из замка (Рис. 152/4)

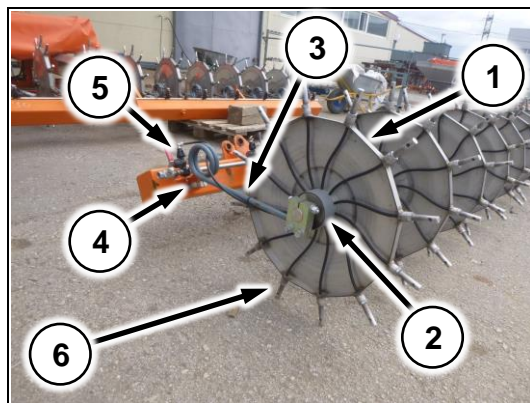

Рис. 153

5.3.5 Концевой выключатель

На подвесе установлено два концевых выключателя.

Концевой выключатель (Рис. 154/1) предотвращает складывание/раскладывание консолей до тех пор, пока подвес мультиинжектора не будет поднят в верхнее положение и выключатель не коснется флажка.

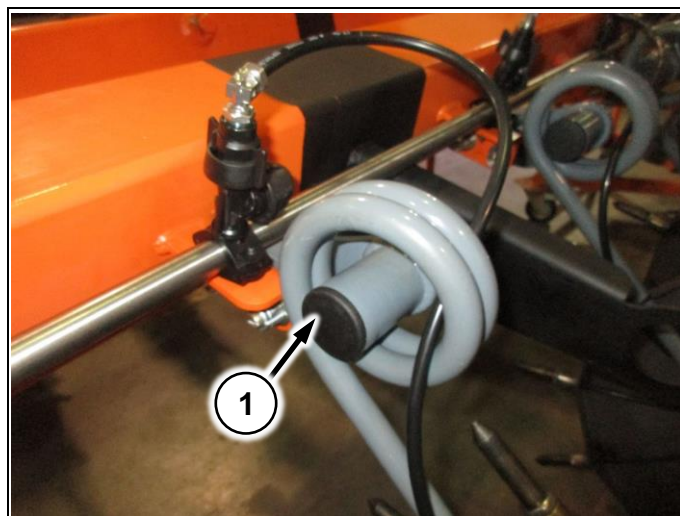
Выключатель (Рис. 154/2) предназначен для отключения автоматического управления подвеской, чтобы обеспечить корректную работу системы.



Рис. 154

5.3.6 Компоненты хим. системы

5.3.6.1 Распределитель хим. системы

Устанавливается на подвесе мультиинжектора.

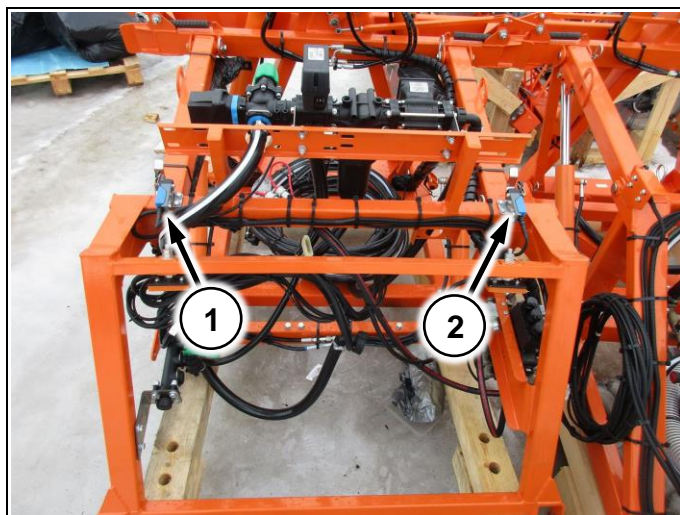
(Рис. 155/1) – расходомер

(Рис. 155/2) – фильтр тонкой очистки

(Рис. 155/3) – регулировочный клапан

(Рис. 155/4) – предохранительный клапан

(Рис. 155/5) – главный клапан



Рис. 155

5.3.6.2 ФГО

Устанавливается на раме опрыскивателя-разбрасывателя. (п.3.3.3.12.2)

5.3.6.3 Коллектор сброса хим. системы

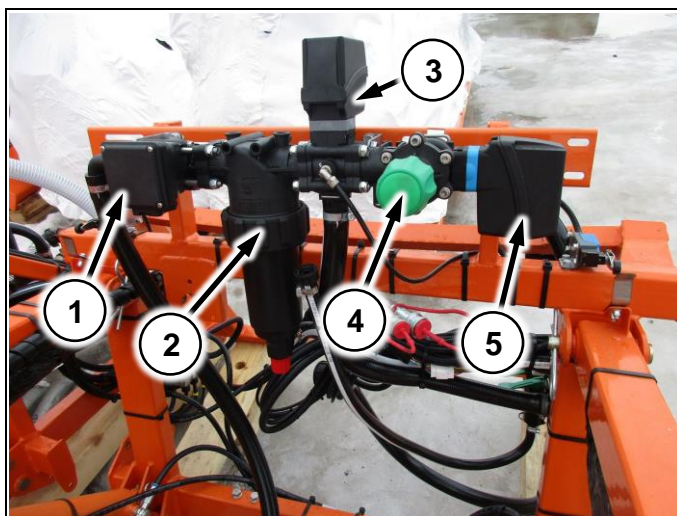
(Рис. 156/1) – сброс в хим. бак

(Рис. 156/2) – сброс с фильтра тонкой очистки

(Рис. 156/3) – сброс с предохранительного клапана

(Рис. 156/4) – сброс с регулирующего клапана



Рис. 156

5.3.6.4 Гидромешалка

Установлена на хим. баке. (Рис. 157/1)

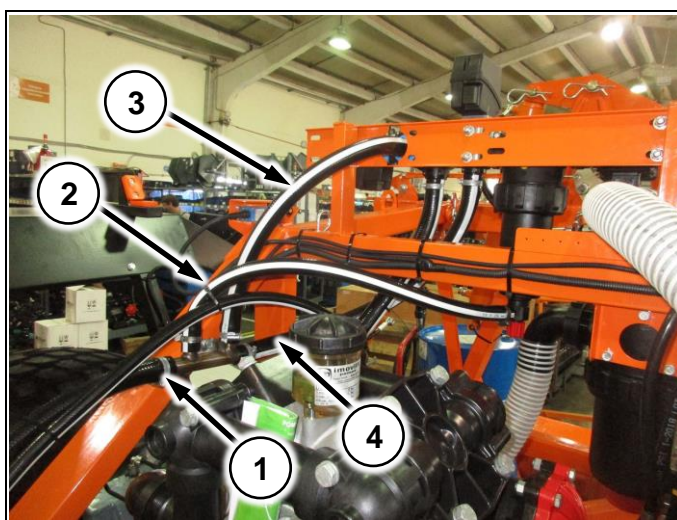

Рис. 157

5.3.6.5 Хим. насос

Устанавливается на раме опрыскивателя-разбрасывателя (п.3.3.3.3).

5.3.6.6 Предохранительный клапан

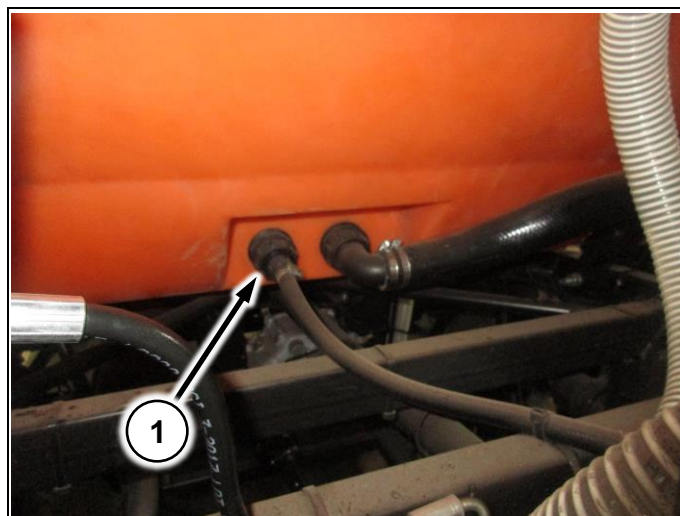
Устанавливается на подвесе мультиинжектора в линию опускания подвеса (Рис. 158/1). Служит для предотвращения поломки мультиинжектора во время раскладывания в рабочее положение



Рис. 158

5.4 Установка

5.4.1 Установка хим. аппаратуры

Установка компонентов хим. системы производится аналогично со штанговым опрыскивателем

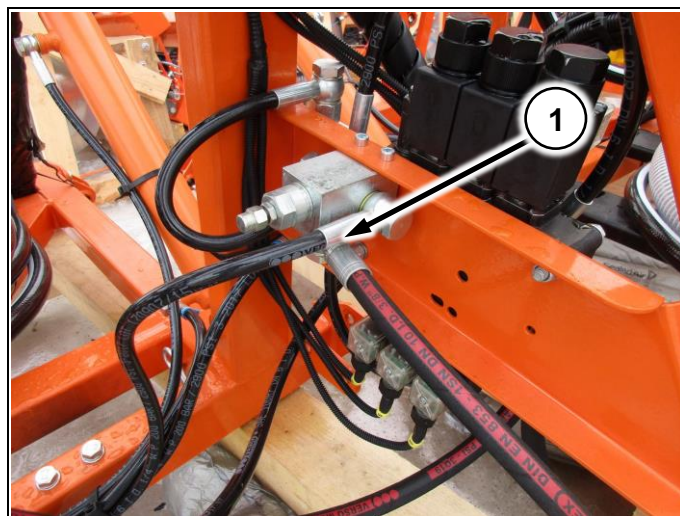
5.4.2 Установка подвеса

Установите кронштейны брызговиков (Рис. 160/2) на подвес мультиинжектора (Рис. 159/1).



Рис. 159

Подвес мультиинжектора по точкам крепления схож с подвесом штангового опрыскивателя. Установку производить на те же точки крепления (Рис. 160/1).

При установке подвеса важно учитывать, что нижнее крепление кронштейна брызговика (Рис. 160/3) фиксируется тем же болтом, что и подвес

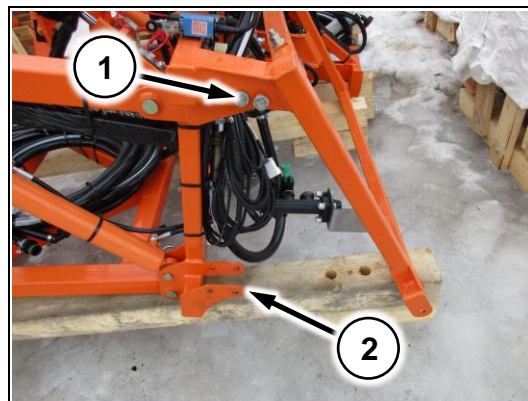

Рис. 160

В зависимости от установленного типа колес, установите гидроцилиндры подъема на соответствующую точку крепления:

(Рис. 161/1) – для шин низкого давления

(Рис. 161/2) – для узких колес

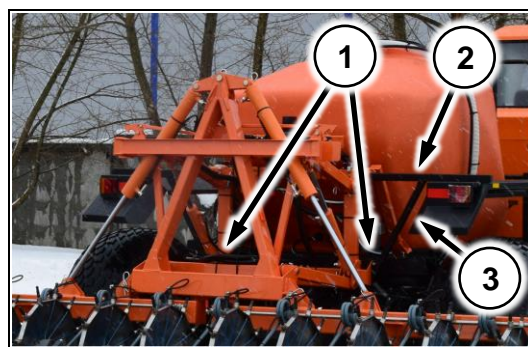

Рис. 161

5.4.3 Установка консолей

Установите консоли на подвес мультиинжектора и зафиксируйте «пальцами» (Рис. 162/1). После этого вставьте шплинт в палец

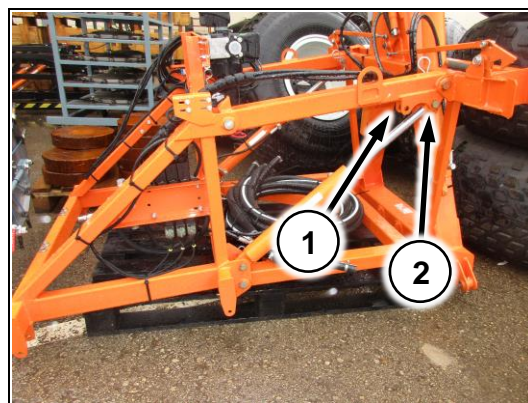

Рис. 162

5.4.4 Подключение шлангов

Подключение шлангов осуществлять согласно схеме (Приложение 10.4.1)

5.4.5 Подключение проводов

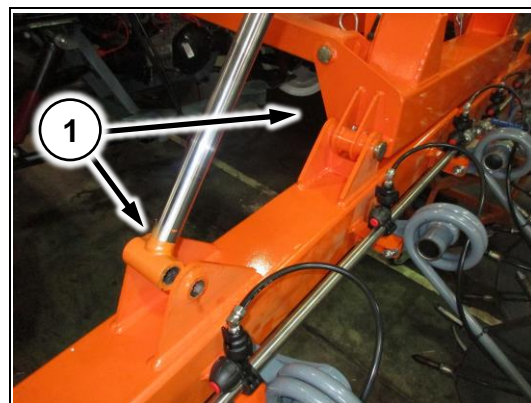
Подключение производить аналогично п.3.4.9 настоящего руководства

Для корректной работы мультиинжектора, во время подключения, необходимо установить два дополнительных жгута в электрощите в кабине и в электрощите в моторном отсеке.

(Рис. 163/1) – жгут мультиинжектора. Подключается в разрыв между жгутом управления гидравликой (Рис. 116/2) и фишкой в электрощите кабины (Рис. 22/2) (Приложение 10.4.2.1)

(Рис. 163/2) – жгут отключения контроллера подвески. Подключается в разрыв разъема питания БУПП в электрощите в моторном отсеке (Рис. 24) (Приложение 10.4.2.2)



Рис. 163

5.4.6 Подключение распределителя хим. системы

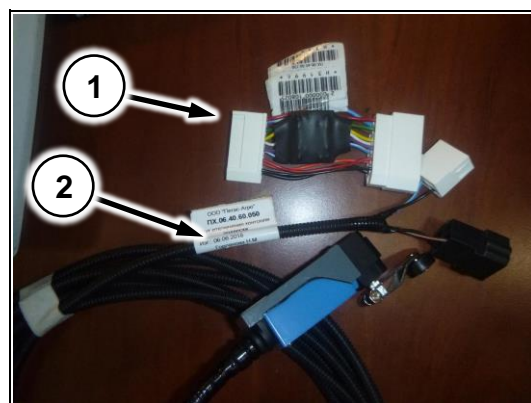

Для подключения мультиинжектора к компьютеру хим. системы используйте жгут, поставляемый в комплекте!

Если на машине ранее не было установлено компьютера хим. системы в комплекте с мультиинжектором поставляется хим. компьютер «Ирбис»



5.5 Регулировка

5.5.1 Регулировка оборотов хим. насоса



Запрещается превышать значение 100 об/мин для насоса хим. системы.



Запрещается включать насос хим. системы при пустом баке!



При перегонах между полями выключайте насос!

1. Убедитесь, что в баке опрыскивателя не менее 300 литров жидкости;
2. Установите опрыскиватель-разбрасыватель на ровную площадку и установите противооткатные упоры под колеса;
3. Включите хим. насос;
4. Поддерживайте 2,5 тыс. об/мин двигателя по тахометру;
5. Снимите показания с приборной панели, установленной в кабине (Рис. 8/8);
6. Вращайте ручку на регуляторе потока (Рис. 56/1) до получения необходимого значения;
7. Повторяйте п. 4-6 до достижения требуемых оборотов хим. насоса.

5.5.2 Регулировка дисков

1. Ослабьте болт (Рис. 164/1)
2. Вращайте ось диска (Рис. 164/2)
3. Добейтесь совпадения точек (Рис. 164/3) и (Рис. 164/4) с прорезью (Рис. 164/5)
4. Затяните болт (Рис. 164/1)



Рис. 164

5.5.3 Регулировка положения дисков

Диски должны быть расположены строго перпендикулярно относительно консолей. Перед началом работы отрегулируйте положение дисков. Для регулировки используйте строительный уровень – выставьте консоли горизонтально и зафиксируйте их.

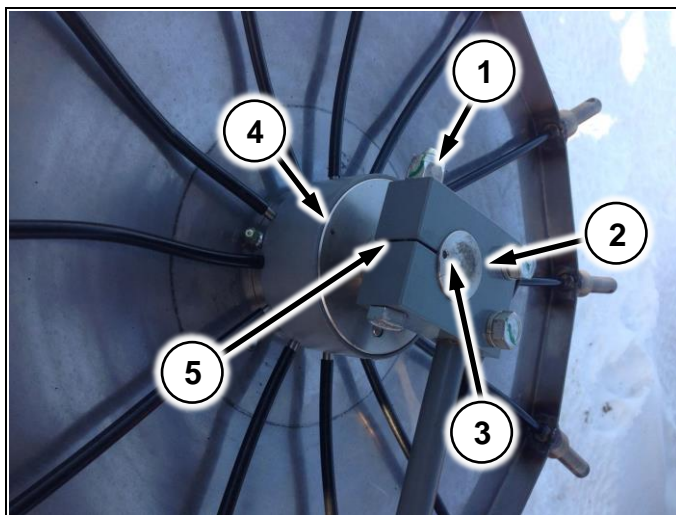

Рис. 165

Для выставления пружин:

1. Ослабьте два болта крепления пружины (Рис. 152/4)
2. Поднесите угольник (Рис. 166/1) к плоскости консоли
3. Поверните пружину в замке (Рис. 166/2) так, чтобы она стала параллельна угольнику.
4. Затяните болты



Рис. 166



Складывание консолей в транспортное положение осуществляйте только при поднятом подвесе

5.5.4 Регулировка концевого выключателя

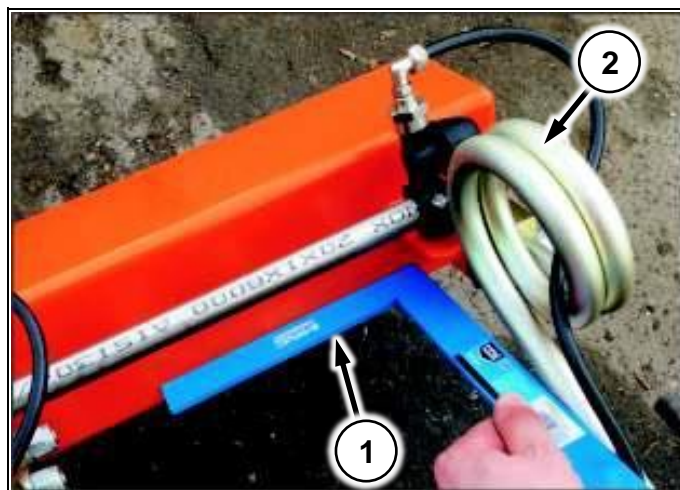
Ослабьте 4 болта (Рис. 167/2).

Отрегулируйте выключатель таким образом, чтобы при поднятии подвеса флажок (Рис. 167/1) замыкал выключатель.



Рис. 167

5.5.5 Регулировка предохранительного клапана

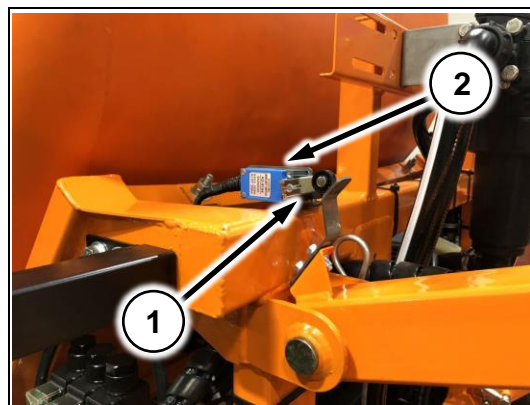

Предохранительный клапан настраивается на заводе!

Не производите дополнительных регулировок без согласования со специалистом завода!

1. Установите манометр в точку контроля давления (Рис. 168/1);
2. Отверните контргайку (Рис. 168/2);
3. Разложите консоли мультиинжектора;
4. Начинайте опускать подвес до соприкосновения с землей;
5. Продолжайте опускать подвес. Контролируйте давление по манометру;
6. Вращая регулировочный винт (Рис. 168/3) добейтесь давления 25 Bar по манометру при нажатой вниз клавише опускания подвеса;
7. По завершении регулировки законтрите контргайку (Рис. 168/2).



Рис. 168

5.5.6 Регулировка настроек компьютера

Для выполнения регулировок компьютера используйте «Краткое руководство по электрооборудованию Туман-3» и инструкцию производителя на вашу модель компьютера.

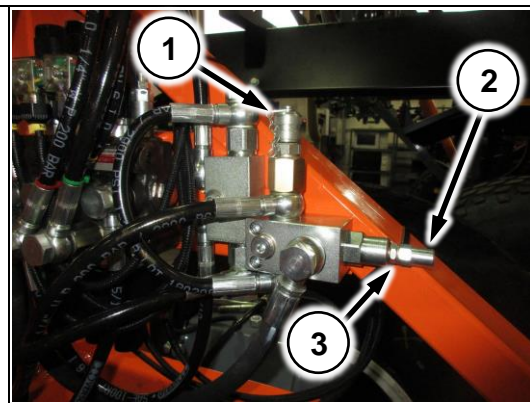

5.5.7 Замена дозирующих дисков

Для регулировки расхода используются дозирующие диски. Они расположены под фитингами, установленными на корпусах форсунок (Рис. 152/5). Для подбора необходимых дисков воспользуйтесь приложением

5.6 Технология работы

Опрыскиватель-разбрасыватель Туман-3, комплектуемый мультиинжектором может работать в широком диапазоне скоростей движения и расходов рабочей жидкости.

Таблица расходов представлена в (Приложение 10.4.3)

| | |
|---|---|
|  | <p>На все рабочие параметры существенным образом влияет подбор дозирующих дисков. Подобрать режимы работы для установленных на вашей машине дисков поможет каталог производителя дисков и формула:</p> $A_2 = \frac{10800 * A_1}{V * B},$ <p>где A_1 – расход через один диск для данного давления из таблицы (л/мин) V – предполагаемая скорость движения (км/ч) B – установленная ширина захвата (м) A_2 – расход при выбранном режиме (л/га)</p> |
|  | <p>Если рассчитанный расход л/га (A_2) вас не устраивает, вы можете изменить параметры работы – скорость движения, давление в системе или ширину захвата.</p> |
|  | <p>Запрещается превышать давление в хим. системе 10 атм (по манометру)</p> |



5.6.1 Заправка препарата

Заправка препаратов осуществляется через верхнюю горловину бака при заполнении бака водой.

| | |
|---|---|
|  | <p>При заправке препарата рекомендуется наличие в баке не менее 300-500 л воды для улучшения растворения и перемешивания препаратов Так же рекомендуется использовать гидромешалку в баке при заправке и работе</p> |
|---|---|

| | |
|--|---|
|  | <p>Перед каждой очередной заправкой проверьте герметичность шлангов хим. системы</p> |
|--|---|

| | |
|--|--|
|  | <p>При заливке не допускайте вытеснение пены из бака наружу</p> |
|--|--|

| | |
|--|---|
|  | <p>Запрещается включать хим. насос на сухую!</p> |
|--|---|

5.6.2 Рабочий процесс

1. Выполните настройки вашего компьютера согласно указаниям производителя (см. краткое руководство по электрооборудованию Туман-3 и инструкцию производителя для вашей модели компьютера)

| | |
|--|---|
|  | <p>При настройке компьютера обратите внимание на табличку на расходомере! Для мультиинжектора диапазон работы расходомера 5-100 л/мин. Если поток жидкости будет выходить за эти пределы система будет работать неправильно!</p> |
|--|---|

2. Включите хим. насос

| | |
|--|--|
|  | <p>Включайте хим. насос только на неподвижной машине!</p> |
|--|--|

3. Опустите консоли мультиинжектора
4. Начинайте движение в выбранном направлении
5. Включите опрыскивание
6. Контролируйте процесс опрыскивания, используя данные, отображаемые на компьютере и данные, выводимые на приборной панели (манометр / тахометр хим. насоса)
7. По окончании смеси в баке – выключите опрыскивание, выключите хим. насос, поднимите подвес и вернитесь к заправщику

| | |
|--|--|
|  | <p>Запрещается выполнять разворот с опущенным агрегатом. Перед разворотом поднимите агрегат над поверхностью поля</p> |
|--|--|

Рекомендуется следующая последовательность обработки:

1. Включив опрыскивание, обработайте контур поля, зафиксировав его на навигаторе

2. Выберите направление и отбейте направляющую линию
3. Начинайте работу по заданным направляющим
4. Завершите работу после того, как все поле внутри контура будет обработано

5.6.3 Раскладывание консолей

Раскладывание/складывание осуществляется постоянным нажатием на клавиши в кабине (Рис. 6/2).

5.6.4 Постановка на хранение



При постановке на хранение любой продолжительности, в транспортном положении, следует опускать подвес до касания нижней частью консолей подставок, чтобы снизить нагрузку с машины!

5.7 Досборка

После приемки машины установите консоли мультиинжектора на подвес и подсоедините шланги (См. п.5.4.3)



6 Эксплуатация

6.1 Особенности эксплуатации

Самоходный опрыскиватель-разбрасыватель «Туман-3» предназначен для работы в поле. Основной особенностью машины являются колеса низкого давления, позволяющие передвигаться с высокой скоростью по неровной поверхности поля. Они являются эффективным амортизирующим элементом и имеют хорошую проходимость.



Избыточное давление в кабине, препятствующее попаданию внутрь кабины вредных веществ и пыли, создается только при условии работы приточного вентилятора!



Согласно ГОСТ 12.2.019-2015 уровень звука на рабочем месте оператора не должен превышать 86 дБА без нагрузки и 90 дБА под нагрузкой. Отдельные узлы в работе могут издавать повышенный шум, что не является дефектом



Перед разворотами на поле снижать скорость до 5-10 км/ч и выполнять разворот на второй- третьей передаче



Фиксация контура на навигаторе так же позволяет узнать площадь внутри очерченного контура



Если необходимо – можно сделать двойной контур по всему полю, или в местах разворота. Это увеличит пространство для разворота и разгона и позволит снизить вероятные огрехи на выходе с контура



Запрещается совершать перегоны с заполненной бочкой/бункером!



Запрещается движение на пониженной передаче раздаточной коробки со скоростью выше 24 км/ч



Запрещается работа на заблокированной раздаточной коробке. Применяйте блокировку межосевого дифференциала только при пробуксовке

6.1.1 Обкатка

Обкатка производится в начальный период эксплуатации. В это время требуется строгое соблюдение регламента технического обслуживания. От качества проведенной обкатки зависит долговечность и надежность самоходного опрыскивателя-разбрасывателя при дальнейшей его эксплуатации. Продолжительность обкатки 2000 км пробега.

Перед первым выездом необходимо:

- проверить крепление колес;
- проверить и выставить высоту накачки пневмоэлементов;
- уровень масла в картере двигателя, коробке передач, главных редукторах, бортовых редукторах; уровень электролита в элементах батареи; уровень тормозной жидкости в бачке привода тормоза; состояние шин; затяжку крепления подвесок, рулевого механизма;
- состояние шин;
- проверить работоспособность электросистемы, системы вентиляции и отопления;
- произвести запуск двигателя и проверить, нет ли утечки масла и топлива.



Обнаруженные неисправности необходимо устранить!

Движение «Тумана-3» необходимо начинать только после прогрева двигателя на умеренной частоте вращения коленчатого вала, когда двигатель будет работать устойчиво на холостом ходу. При этом частота вращения коленчатого вала на холостом ходу может быть несколько ниже, так как в новом двигателе потери на трение выше, чем на приработанном.

При обкатке частота вращения коленчатого вала на первых 500 км не более 2300 об/мин. После обкатки максимальные рабочие обороты двигателя не должны превышать 2500 об/мин.

В ходе обкатки нужно по возможности избегать преодоления крутых подъемов и движения в течение длительного времени по бездорожью и снежной целине.

В процессе обкатки необходимо внимательно следить за показаниями контрольно-измерительных приборов, систематически проверять степень нагрева узлов и агрегатов самоходного опрыскивателя-разбрасывателя «Туман-3» и отсутствие утечек масла и топлива. При сильном нагреве или утечке масла обкатку прекратить до устранения причин.

После обкатки самоходного опрыскивателя-разбрасывателя «Туман-3» можно нормально эксплуатировать.

Для более полного использования динамических качеств, предупреждения повышенного износа деталей силового агрегата и узлов трансмиссии транспортная скорость самоходного опрыскивателя-разбрасывателя «Туман-3» должна быть не более 40 км/ч, рабочая — не более 35 км/час

6.1.2 Двигатель

Для запуска двигателя включите зажигание, выжмите педаль сцепления и нажмите кнопку (Рис. 169/1)



Рис. 169



Запрещается запуск двигателя со включенной передачей КПП!

Пуск прогретого двигателя: производится легко с первых оборотов. Для этого необходимо установить рычаг переключения передач в нейтральное положение; не нажимая на педаль управления дроссельной заслонкой, включить зажигание и стартер; как только двигатель начнет работать, немедленно отпустить ключ замка зажигания.

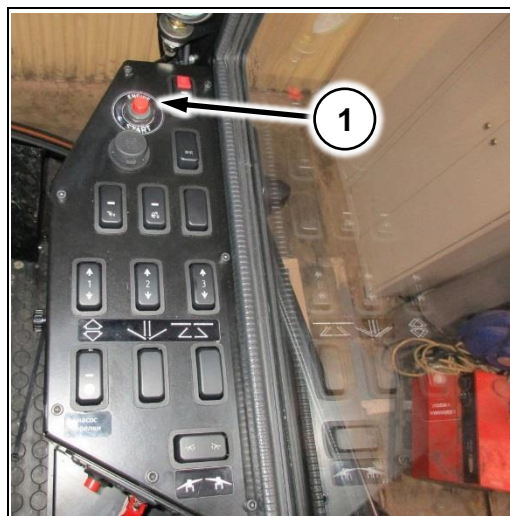
Пуск холодного двигателя: следует производить кратковременным (не более 10 с) включением стартера. После пуска двигатель прогревают до тех пор, пока он не будет устойчиво работать на малой частоте вращения холостого хода.

Пуск двигателя при минусовой температуре: при включении зажигания, включается свеча накала на 20 секунд. На приборной панели загорается индикатор. Дождаться пока индикатор погаснет. После этого произвести запуск двигателя.



Свеча накала включается если температура охлаждающей жидкости ниже 2 С°

Трогание с места: необходимо производить только на 1 передаче, плавно отпуская педаль сцепления и одновременно нажимая на педаль привода дроссельной заслонки. При переключении с низшей передачи на высшую для выравнивания окружных скоростей включаемых шестерен следует на несколько секунд задержать рычаг переключения передач в нейтральном положении. Переключение с высшей передачи на низшую следует производить быстрыми движениями, так как пауза в нейтральном положении рычага увеличивает возможность ударного включения шестерен.



Задний ход включается только после полной остановки «Туман-3».

Остановка двигателя: Перед остановкой двигателя, который работал под нагрузкой, дайте ему поработать на холостом ходу одну-две минуты, чтобы остыли горячие части.

6.1.3 Транспортировка



Буксировка машины на жесткой или гибкой сцепке запрещена!

Допускается транспортировка машины своим ходом, либо перевозка на грузовой машине.



Допускается транспортировка только с пустым хим. баком или бункером!



При перегонах разбрасывателя на узких колесах необходимо демонтировать брызговики с рамы бункера!

6.2 Правила хранения

6.2.1 Подготовка к хранению

Самоходный опрыскиватель-разбрасыватель «Туман-3» необходимо хранить согласно ГОСТ 7751-2009.

В осенне-зимний период самоходный опрыскиватель-разбрасыватель «Туман-3» размещают в закрытом помещении или под навесом. При отсутствии крытого помещения их можно ставить на специально оборудованных площадках, которые должны быть расположены в не затапливаемых местах, поверхность площадок должна быть ровной и иметь твердое покрытие.

Места хранения самоходных опрыскивателей-разбрасывателей «Туман-3» должны находиться не ближе 50 м от жилых домов и мест складирования сельскохозяйственной продукции. Они также должны быть оборудованы противопожарными средствами в соответствии с существующими правилами. При размещении самоходного опрыскивателя-разбрасывателя «Туман-3» на хранение надо создать условия для удобного осмотра и обслуживания машин, а в случае необходимости для быстрого их снятия с хранения. В зимнее время при хранении под навесом - не допускается скопление снега в этих местах. На кратковременное хранение самоходный опрыскиватель-разбрасыватель «Туман-3» устанавливают, если продолжительность нерабочего периода составляет от 10 дней до двух месяцев, а на длительное — если, перерыв продолжается более двух месяцев. К кратковременному хранению подготавливаются непосредственно после окончания работ, а к длительному — не позднее 10 дней с момента окончания работ. Перед установкой на хранение обязательно проверяют техническое состояние самоходного опрыскивателя-разбрасывателя «Туман-3», а также проводят очередное техническое обслуживание. Самоходный опрыскиватель-разбрасыватель «Туман-3» тщательно очищают от пыли, грязи, растительных остатков. Поврежденную окраску восстанавливают, нанося лакокрасочное покрытие или защитную смазку. Кроме того, при подготовке самоходного опрыскивателя-разбрасывателя «Туман-3» к хранению надо выполнить следующее (при необходимости):



- инструмент и принадлежности очистить от пыли и грязи и обернуть промасленной бумагой;
- аккумуляторную батарею подготовить к хранению согласно Инструкции по эксплуатации батарей;
- отверстие воздушного фильтра, выпускную трубу глушителя, карданные шарниры обернуть промасленной бумагой;
- отпустить ручной тормоз и поставить в нейтральное положение рычаги переключения коробки передач;
- самоходный разбрасыватель-опрыскиватель «Туман-3» установить на металлические или деревянные подставки так, чтобы колеса были подняты от земли на 8... 10 см, спустить пневмоэлементы, стравить воздух из ресивера
- шины и другие резиновые детали необходимо предохранять от прямого действия солнечных лучей;
- слить топливо из бака и фильтрующих элементов

6.2.2 Кратковременное хранение

Подготовить самоходный опрыскиватель-разбрасыватель «Туман-3» к хранению:

- установить полностью укомплектованным, без снятия агрегатов и сборочных единиц;
- аккумуляторные батареи отключить, уровень и плотность электролита должны соответствовать норме. При хранении самоходного опрыскивателя-разбрасывателя «Туман-3», свыше одного месяца аккумуляторные батареи снять.

6.2.3 Длительное хранение

Состояние самоходных опрыскивателей-разбрасывателей «Туман-3» при хранении в закрытых помещениях проверять через каждые два месяца, при хранении на открытых площадках и под навесами — ежемесячно.

Выявленные при проверках отклонения от правил хранения устраняют, при этом необходимо обратить особое внимание на состояние наружной консервации. Ежемесячно проверять сданные на склад аккумуляторные батареи и при необходимости их подзаряжать.

6.2.4 Подготовка к работе после хранения

При вводе самоходного опрыскивателя-разбрасывателя «Туман-3» в эксплуатацию после хранения необходимо:

- довести давление воздуха в шинах до нормы;
- удалить защитную смазку с поверхностей кузова, промасленную бумагу с деталей и узлов специально-технологического средства;
- привести аккумуляторную батарею в рабочее состояние;
- смазать все точки смазки;
- провести первое техническое обслуживание (ТО-1);
- провернуть коленчатый вал без подачи топлива на несколько оборотов и, убедившись в нормальном его вращении;
- пустить двигатель.

7 Регламентные работы



Машина должна использоваться, обслуживаться и ремонтироваться только специалистами, прошедшими специальное обучение, знакомыми с ее подробными характеристиками, а также ознакомленными с правилами техники безопасности!

7.1 Ежедневное техническое обслуживание

1. Произвести осмотр машины, проверить ее комплектность, состояние кузова, стекол, зеркал заднего вида, номерной знак, исправность механизмов дверей, проверить работу стеклоочистителя и стеклоомывателя, приборов освещения и сигнализации, звукового сигнала, систему вентиляции, а в зимнее время — работу отопления, колеса, герметичность систем привода тормозов, сцепления, систем питания и смазки
2. Проверить уровень охлаждающей жидкости и уровень гидромасла в гидробаке; заправить резервуар насоса омывателя ветрового стекла.
3. Осмотреть раму и навесное оборудование. При обнаружении трещин и лопин – устранить повреждения.
4. Проверить регулировки машины и навесного оборудования (п.2.4, 3.5, 4.5, 5.5)
5. Проверить уровень накачки колес.
6. Проверить уровень накачки пневмоподушек подвески: при необходимости отрегулировать датчики, проверить состояние фильтра на компрессоре пневмосистемы, слить конденсат из ресивера пневмосистемы, слить конденсат с осушителя, при необходимости долить спирт в колбу (п. 2.3.10.1)
7. Проверить наличие потеков и уровень масла в картере двигателя, коробке передач, редукторе и при необходимости довести их до уровня; заправить резервуар насоса омывателя ветрового стекла.
8. Проверить целостность пыльников, ШРУСов, шаровых опор и наконечников.
9. Проверить целостность воздухозаборной системы двигателя, проверить состояние воздушного фильтра, продуть корпус и фильтрующий элемент сжатым воздухом.
10. Устранить все обнаруженные неисправности.

7.2 Первое техническое обслуживание (ТО-1)

Общий осмотр самоходного опрыскивателя-разбрасывателя: проверить состояние кузова, стекол салона, зеркал заднего вида, номерного знака, исправность замка дверей и запорных устройств; проверить работу стеклоочистителя и стеклоомывателя, системы вентиляции, а в зимнее время - отопителя.

Рама, подвесы, штанги: проверить на наличие трещин и других механических повреждений. При наличии таковых заварить, усилив место поломки. Проверить повреждение покрасочного покрытия, при необходимости подкрасить.

Двигатель: проверить работу двигателя на всех оборотах и работу приборов. Осмотреть двигатель на предмет подтеков. Проверить места крепления двигателя и его систем. Проверить состояние ремней и их натяжку. Проверить систему питания и охлаждения на герметичность. Заменить масло ДВС: масляный, воздушный фильтра.

Трансмиссия: осмотреть КПП, редуктора мостов, бортовые редуктора на предмет работоспособности, подтекания масла, лишних шумов. Проверить работу КПП и редукторов на всех режимах работы. Проверить легкость переключения скоростей.



Проверить состояние ШРУСов, целостность пыльников шрусов. Проверить карданные валы на целостность крестовин и на вибрацию. Прочистить все сапуны. Заменить масло в КПП, раздаточной коробке и редукторе.

Прошприцевать крестовины, добавить смазку в ШРУСы.

Произвести протяжку восьми болтов М10 х 1,25, расположенных по окружности на торце колесных ступиц. Периодичность протяжки – каждые 2000 км. Момент затяжки гаек 62,5 Н.м.

Сцепление: проверить действие оттяжной пружины и полный ход педали сцепления.

Тормозная система: проверить состояние и герметичность трубопроводов и элементов тормозной системы, при необходимости устранить подтекание тормозной жидкости; проверить эффективность действия тормозов; проверить и при необходимости отрегулировать стояночный тормоз.

Ходовая часть: проверить крепление рычагов подвески к корпусу, крепление поворотных кулаков, крепление колес; проверить состояние шин и давление воздуха в них, при необходимости довести давление до нормы.

Рулевое управление: расшплинтовать все гайки рулевого управления и дотянуть, зашплинтовать. Проверить все на люфты. Проверить целостность пыльников шаровых пальцев.

Подвеска: проверить затяжку болтов. Проверить состояние пневмосистемы, ее полную работоспособность. Выставить уровень накачки подушек. Заменить фильтрующий элемент осушителя. Слить конденсат и долить спирт в колбу осушителя. Проверить целостность пыльников шаровых опор. Проверить состояние амортизаторов. Проверить состояние шин и давление воздуха в них, довести до нормы.

Электрооборудование: очистить аккумуляторную батарею от грязи и пролитого электролита, прочистить вентиляционные отверстия в пробках элементов батареи; проверить крепление и надежность контактов наконечников проводов с выводными штырями батареи; проверить работу звукового сигнала, приборов освещения и сигнализации, контрольно-измерительных приборов, а в зимнее время — работу приборов электрооборудования отопительной установки. Очистить все разъемы.



В случае применения мойки высокого давления при очистке машины от грязи запрещается направлять струю воды на электрические контакты, во избежание их коррозии и потери электрического контакта!

Гидросистема: проверить работоспособность гидросистемы. Проверить уровень гидравлического масла, при необходимости долить.

Хим. система: Проверить полную работоспособность. Почистить фильтра, проверить состояние сеток. Почистить разъемы. Проверить крепление штанг, протянуть болты на штангах. Проверить работоспособность насоса.



Все обнаруженные неисправности должны быть устранены!

7.3 Второе техническое обслуживание (ТО-2)

Выполнить все работы ТО-1.

7.4 Сезонное техническое обслуживание

Обслуживание проводится раз в год. Кроме работ, предусмотренных ТО-1, необходимо выполнить следующий объем работ: слить отстой из топливного бака; при осеннем обслуживании снять топливный бак и промыть его; разобрать топливный фильтр-отстойник и промыть фильтрующий элемент; заменить охлаждающую жидкость, добавить 50 гр. спирта в пневмосистему.

7.5 Консервация (сроком до 2-х месяцев)

- 1 Произведите мойку машины
- 2 Демонтируйте навигационное оборудование и компьютер. Храните электрооборудование в теплом помещении
- 3 Слейте отстой из топливного бака и промойте бак
- 4 Заполните хим. систему тосолом или продуйте всю распределительную аппаратуру сжатым воздухом
- 5 Очистите насос хим. системы, продуйте его сжатым воздухом, заполните маслом и заглушите выходы промасленной ветошью



Если планируется длительное хранение техники, сроком более двух месяцев, выполните полный перечень работ по консервации. (См. п. 10.1.6)

7.6 Расконсервация

- 1 Установите навигационное оборудование и компьютер
- 2 Вручную прокрутите вал хим. насоса на 3 оборота перед его последующим запуском
- 3 Выполните перечень работ ЕТО



8 Основные неисправности, причины и способы устранения

8.1 Шасси

| Неисправность | Причина | Устранение |
|--|--|---|
| Неисправность пневмосистемы | Не работает компрессор | Проверить предохранитель. Заменить при необходимости |
| | | Проверить питание. Устранить неисправность. |
| | Компрессор постоянно качает воздух | Проверить датчик на ресивере, при необходимости заменить |
| | | Проверить систему на утечку воздуха. Устранить неисправность. |
| Неисправность гидравлической системы опрыскивателя-разбрасывателя; | Прорыв шланга | Проверить систему на наличие потеков. |
| | Выход из строя гидромотора | Проверить давление на быстроразъемных соединениях. |
| | | Проверить натяжение ремня, привести к норме |
| | Неправильно выставленное давление | Проверить давление на быстроразъемных соединениях. Произвести регулировку. |
| | Отсутствует давление на БРС | Проверить температуру масла. Рабочая температура выше 30С. Проверить гидромоторы. |
| | Отсутствует питание на управление гидрораспределителем | Проверить предохранитель, почистить контакты в разьеме. |
| | Розетки БРС неисправны | Заменить |
| Неисправность электрооборудования | Неисправный предохранитель | Заменить |
| | | В случаях, когда предохранитель постоянно выбивает прекратить работу и найти причину. |
| | Неисправное реле | Заменить |
| Неисправность клавиш на приборной панели | Заменить | |

| | | |
|--------------------------------|---|---|
| Неисправность приборной панели | Пропало изображение | Вылетел разъем из системного блока. Вставить на место. На дисплее переключился режим изображения. На торце дисплея нажать кнопку SOURCE (выбрать HDMI) |
| | Информация на приборной панели не помещается на экран | На торце дисплея нажмите кнопку FN |
| | Не работает сенсор дисплея | Вылетел USB разъем из системного блока в электрощитке в кабине. Вставить обратно |

8.2 Штанговый опрыскиватель

| Неисправность | Причина | Устранение |
|---|--|--|
| Норма вылива не соответствует заданной | Некорректные настройки компьютера | См. инструкцию по оборудованию |
| | Выход из строя датчика скорости | Замена датчика |
| | Выход из строя регулирующего клапана | Разобрать, продуть, осмотреть. Если причина не устранена - замена |
| | Выход из строя расходомера | Разобрать, продуть, осмотреть. Если причина не устранена - замена |
| | Некорректные обороты хим. насоса | Проверить датчик на насосе |
| | Неисправность клапанов и мембран хим. насоса | Замена поврежденных клапанов и мембран |
| Нет показаний скорости на компьютере | Неисправность датчика скорости | Замена |
| | Слишком большой зазор между датчиком скорости и «лепестками» | Отрегулируйте положение датчика (п.0) |
| Нет давления в хим. системе / давление низкое | Неисправность хим. насоса | Проверить клапана и мембраны. Поврежденные - заменить |
| | Повреждение шланга подачи / забора | Заменить шланг |
| | Фильтра забиты | Очистить фильтра |
| | Насос не вращается | Проверить состояние цепи/гидросистемы опрыскивателя-разбрасывателя |

| | | |
|--------------------------|------------------------------------|----------------------------|
| Штанги не раскладываются | Концевой выключатель не замыкается | Отрегулировать выключатель |
| | Неисправность кнопки управления | Заменить |

8.3 Разбрасыватель

| Неисправность | Причина | Устранение |
|--|--|--|
| Неравномерное распределение удобрения | Неверные регулировки | Проверьте регулировки |
| | Износ распределяющих лопастей | Замените изношенные лопасти |
| Норма внесения существенно отличается от табличной | Забита заслонка бункера | Очистите заслонку |
| | Неправильно вычислено положение заслонки | Проверьте устанавливаемое положение заслонки |
| Невозможно установить рекомендуемые обороты распределяющих дисков / не вращаются диски | Срезало шпонку на валу углового редуктора | Заменить шпонку |
| | Неисправность гидравлической системы (гидропривод) | Проверьте гидрораспределители |

8.4 Мультиинжектор

| | | |
|---------------------------|---|-------------------------------|
| Консоли не раскладываются | Концевой выключатель не замыкается | Отрегулировать выключатель |
| | Неисправность гидросистемы опрыскивателя-разбрасывателя | Проверьте гидрораспределители |

9 Сведения об утилизации

- 1 Опрыскиватель-разбрасыватель подлежит утилизации после принятия решения о невозможности или нецелесообразности его капитального ремонта, или недопустимости его дальнейшей эксплуатации.
- 2 Лица, ответственные за утилизацию, должны разработать порядок и технологию процесса утилизаций изделий.
- 3 Утилизацию изделий необходимо проводить способом, исключающим возможность их восстановления и дальнейшей эксплуатации.
- 4 При выведении из эксплуатации опрыскивателя-разбрасывателя необходимо выполнить следующее:
 - а. Слить воду из хим. системы / очистить бункер от удобрений;
 - б. Провести демонтаж конструктивных элементов, выполненных из разных материалов (металл, резина и т.д.);
 - в. Сгруппировать элементы конструкции, изготовленные из однородных материалов.
- 5 Подготовку к утилизации необходимо проводить на ровных площадках с применением грузоподъемных механизмов.
- 6 Утилизировать элементы конструкции опрыскивателя только на предприятиях, в сферу деятельности которых входит утилизация отходов от предприятий и организаций.
- 7 Утилизация чёрных металлов - по ГОСТ 2787-75, резиновых материалов – по ГОСТ Р 53691-2009.

10 Приложения

10.1 Шасси

10.1.1 Лампы, применяемые в автомобиле

| Наименование | Тип |
|----------------------------------|-----------------------|
| Лампа дальнего света | H-3 55W |
| Лампа ближнего света | H-1 55W |
| Лампа габаритного света спереди | A12VP5W |
| Лампа указателя поворота спереди | A12VP21W |
| Задний фонарь | Светодиодный |
| ПТФ спереди и сзади | Светодиодный |
| Лампа освещения салона | A12VP21W |
| Лампа технологического освещения | 12В 55W (галогеновая) |

10.1.2 Электросхемы

10.1.2.1 Жгут рамный

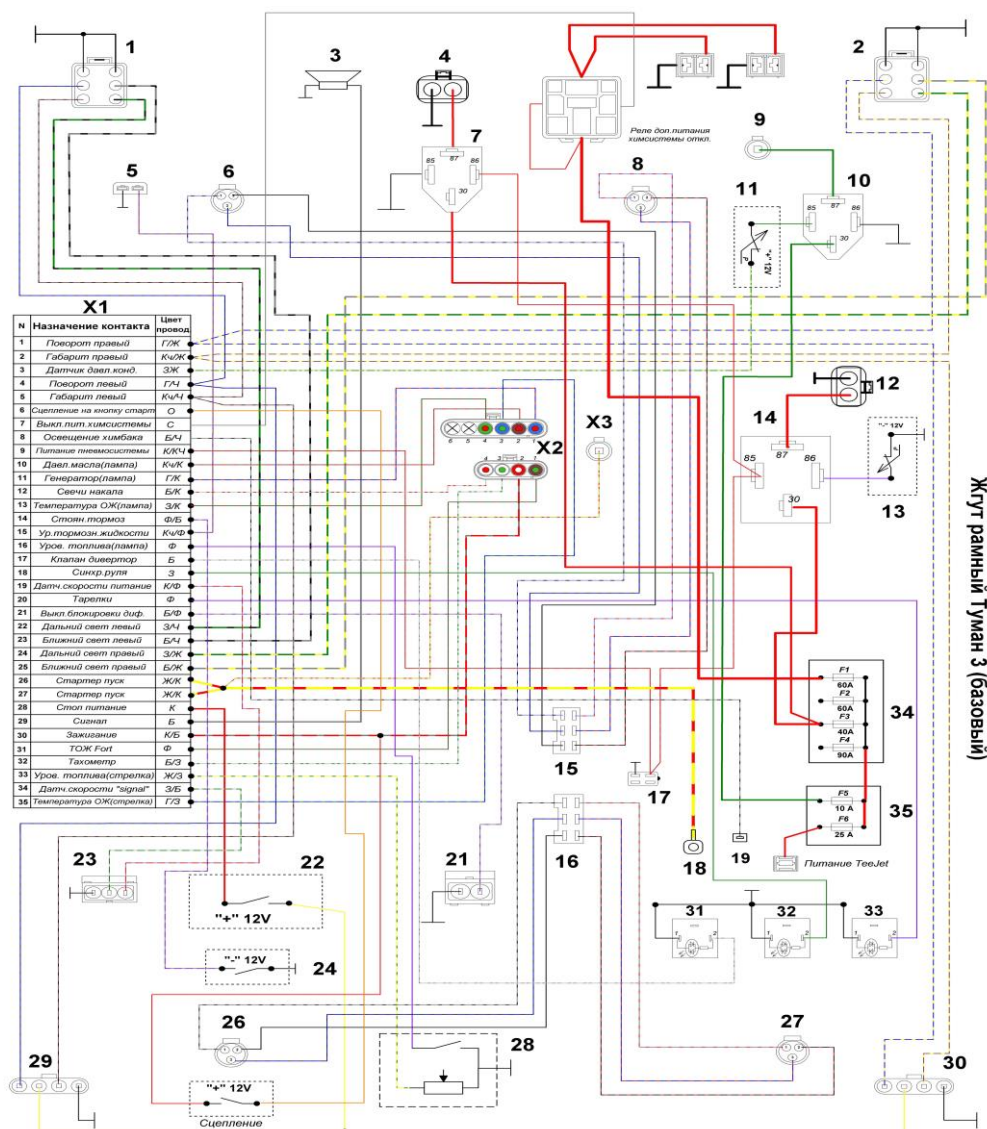

Жгут рамный Туман 3 (газовый)

| № | Назначение контакта | Цвет проводов |
|----|-----------------------------|---------------|
| 1 | Поворот правый | Г/Ж |
| 2 | Габарит правый | К/Ж |
| 3 | Датчик дала конь | З/Ж |
| 4 | Поворот левый | Г/Ч |
| 5 | Габарит левый | К/Ч |
| 6 | Сцепление на вилку стартера | О |
| 7 | Выкл. пилт химсистемы | С |
| 8 | Освещение химвака | Б/Ч |
| 9 | Питание пневмосистемы | К/Ч |
| 10 | Давл. масла(лампа) | К/Ж |
| 11 | Генератор(лампа) | Г/Ж |
| 12 | Свечи накалива | Б/Ж |
| 13 | Температура ОЖ(лампа) | З/Ж |
| 14 | Стопан тормоз | Ф/Б |
| 15 | Ур. тормозн. жидкости | К/Б |
| 16 | Уроч. топлива(лампа) | Ф |
| 17 | Клапан дивертор | Б |
| 18 | Сигнал руля | З |
| 19 | Датч. скорости питания | К/Ф |
| 20 | Тарелки | Ф |
| 21 | Выкл. блокировки див. | Б/Ф |
| 22 | Дальний свет левый | З/Ч |
| 23 | Ближний свет левый | Б/Ч |
| 24 | Дальний свет правый | З/Ж |
| 25 | Ближний свет правый | Б/Ж |
| 26 | Стартер пуск | Ж/Ж |
| 27 | Стартер пуск | Ж/Ж |
| 28 | Стоп питание | К |
| 29 | Сигнал | Б |
| 30 | Защивание | К/Б |
| 31 | ТОЖ For | Ф |
| 32 | Таксометр | Б/Ф |
| 33 | Уроч. топлива(стрелка) | Ж/Б |
| 34 | Датч. скорости "задняя" | З/Б |
| 35 | Температура ОЖ(стрелка) | Г/Б |

| № | Наименование | № | Наименование |
|----|------------------------------|----|---|
| 25 | Разъем дивертора | 26 | Задний левый ДУП |
| 24 | Выключатель "чужого тормоза" | 27 | Задний правый ДУП |
| 23 | Датчик скорости | 28 | Датчик уровня топлива |
| 22 | Выкл. стоп сигнала | 29 | Задний левый фонарь |
| 21 | Датчик вкл. дивертора | 30 | Задний правый фонарь |
| 20 | Датчик вкл. отбора жидкости | 31 | Клапан дивертора |
| 19 | Освещение химвака | 32 | Клапан тарельчатого насоса |
| 18 | Датчик вкл. отбора жидкости | 33 | Клапан симфоникации рулевого управления |
| 17 | Питание контроллера | 34 | Сигнальный блок предохранителей |
| 16 | Питание контроллера | 35 | Блок предохранителей |
| 15 | Датчик положения | | |
| 14 | Датчик положения | | |
| 13 | Датчик давления | | |
| 12 | Датчик давления | | |
| 11 | Датчик давления | | |
| 10 | Датчик давления | | |
| 9 | Компрессор кондиционера | | |
| 8 | Реле вкл. компрессора | | |
| 7 | Реле вкл. вакуумного насоса | | |
| 6 | Передний правый ДУП | | |
| 5 | Уровень тормозной жидкости | | |
| 4 | Уровень топлива | | |
| 3 | Сигнал | | |
| 2 | Привод передняя фара | | |
| 1 | Привод передняя фара | | |
| X3 | Разъем рамный- клапан ТнВД | | |
| X2 | Разъем рамный- моторный ДУП | | |
| X1 | Разъем рамный- приборный ДУП | | |
| 35 | Питание ТееJet | | |

10.1.2.2 Жгут кабинный

Жгут кабинный нижний Туман 3

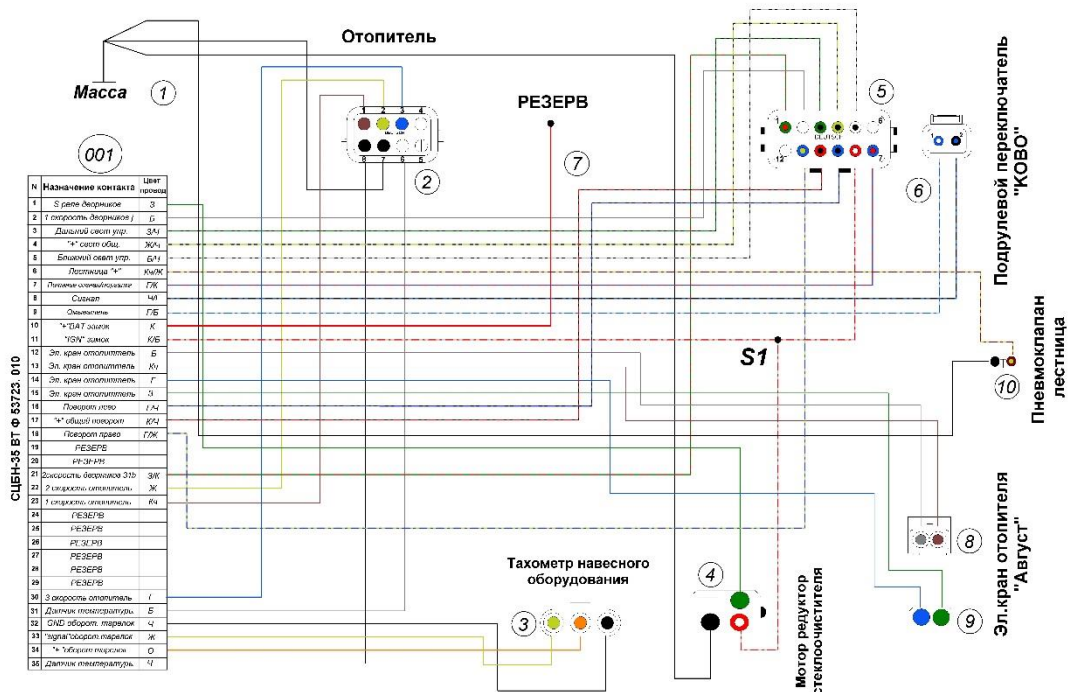

10.1.2.3 Жгут моторный

Жгут моторный Туман 3 (ECU свечей накала)
30.11.2018

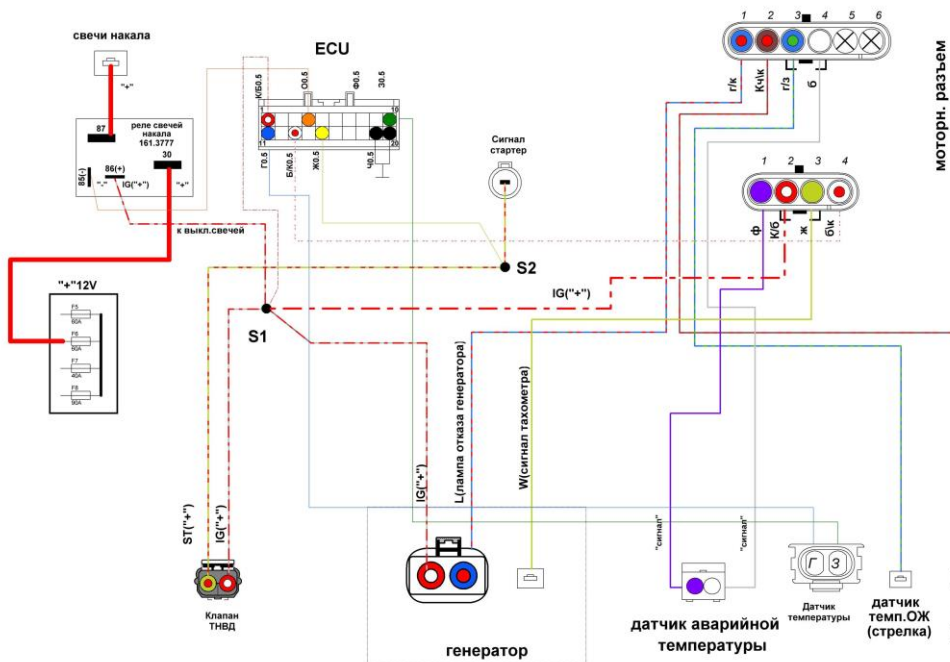

10.1.3 Гидравлическая схема

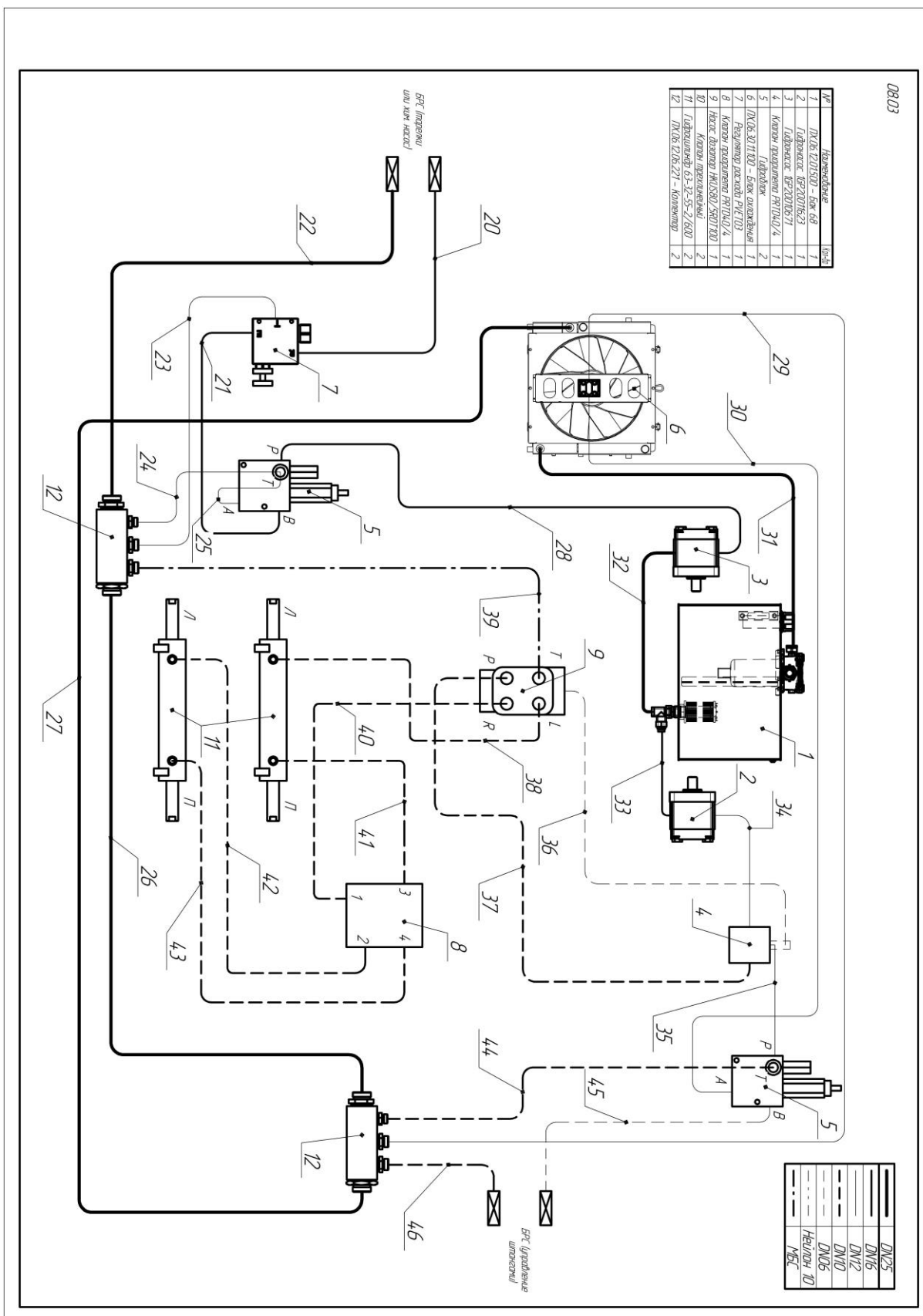

10.1.4 Схема пневмоподвески

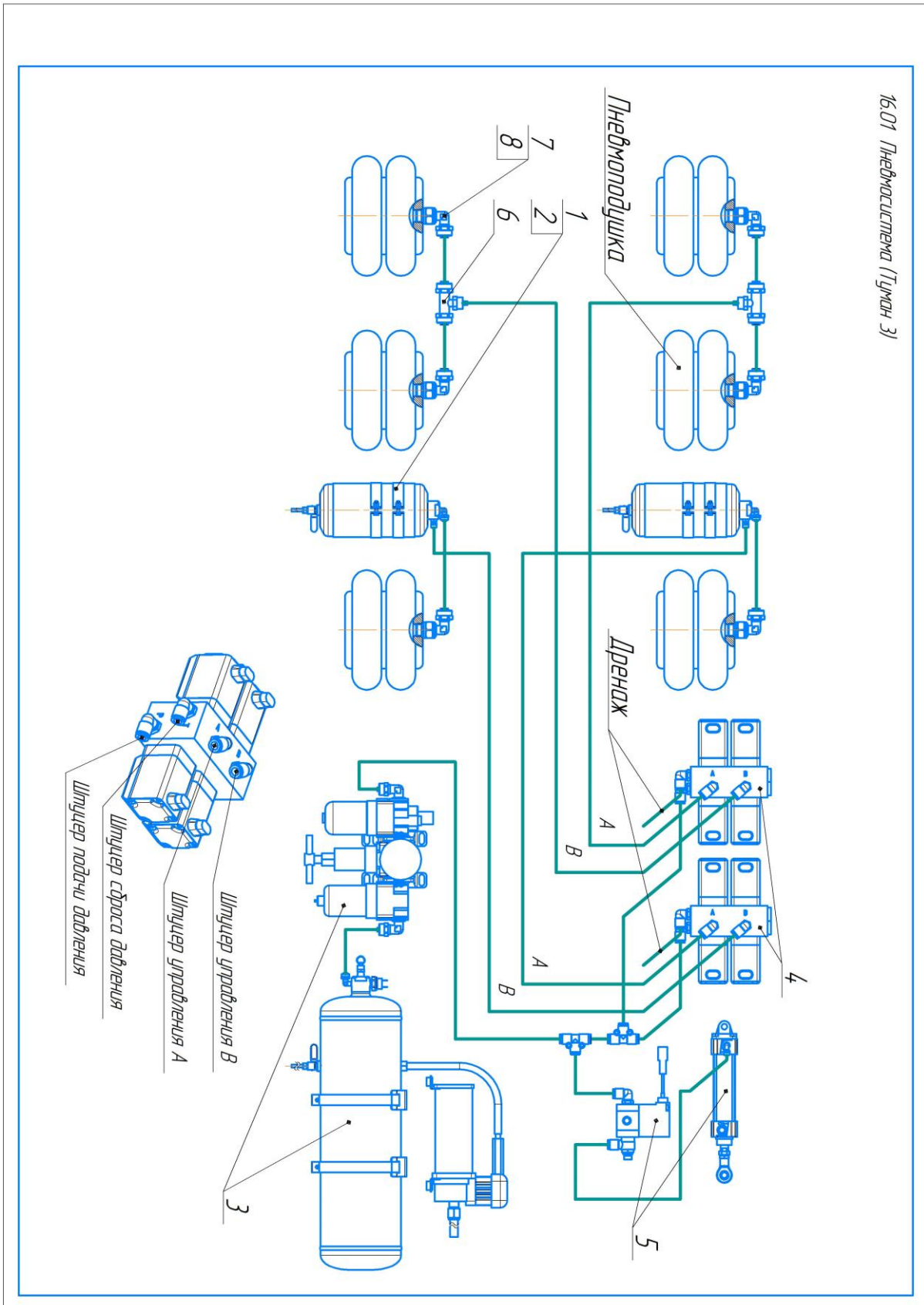

10.1.5 Расходные материалы

| Наименование | | Количество |
|---------------------------|--|-------------|
| ДВС, фильтр | Масло подбирается в зависимости от условий эксплуатации. (См. таблицу) подходящее по допуску API CF/CF-4/CG/CH4 | 13,2 литров |
| | Фильтр W21ESO1C00 | 1шт |
| Гидравлическая система | Масло гидравлическое HVLP-46 (205л) | 68л |
| | Фильтр FXR.A8M30C/ERA41NCD | 1шт |
| Топливная система | Сепаратор PL250 (105258) | 1шт |
| | Топливный фильтр 1K011-43060 | 1шт |
| Система очистки воздуха | Фильтрующий элемент воздушный P828889 | 1шт |
| | Фильтрующий элемент воздушный P829333/ MANN-Filter CF990/2 | 1шт |
| Масло трансмиссионное | ТМ-5 или аналоги Вязкость 80W-90 | 11,5л |
| Ремни ДВС | Клиновой 13 1260 Li | 1шт |
| | Клиновой 13 920 Li | 2шт |
| Система охлаждения ДВС | Тосол Феликс или аналоги | 30л |
| Система кондиционирования | Фреон r134A | 600г.±50 |
| | Синтетическое масло Suniso SL100 | 50г.±5 |
| | Присадка для хладагента ультрафиолетовая 5505 | 5г.±1 |

| Температура | Рекомендуемое масло |
|-------------------------------|---------------------------------|
| Выше 25°C (77 °F) | SAE30 или SAE10W-30, SAE10W-40 |
| От 0 до 25°C (от 32 до 77 °F) | SAE20 или SAE10W-30, SAE10W-40 |
| Ниже 0°C (32 °F) | SAE10W или SAE10W-30, SAE10W-40 |

10.1.6 Консервация техники

10.1.6.1 Шасси

1. Очистить от пыли, грязи, растительных остатков.
2. Поврежденную окраску восстановить.
3. Проверить техническое состояние.
4. Провести очередное техническое обслуживание.
5. Установить машину на металлические или деревянные подставки так, чтобы колёса были подняты от земли на 8-10см.
6. Шины и другие резиновые детали необходимо предохранять от прямого воздействия солнечных лучей.
7. Нанести защитную смазку в местах соединения крепежным элементом, а также обработать цепи (если есть) и тросы литольным раствором с маслом.
8. Выступающие части штоков гидроцилиндров покрывают защитной смазкой.
9. Аккумуляторную батарею подготовить к хранению согласно инструкции по эксплуатации батарей.
10. Отпустить ручной тормоз и поставить в нейтральное положение рычаг переключения коробки передач.
11. Воздушный фильтр снять (продуть, определить на склад), отверстие воздушного патрубка, а также выпускную трубу глушителя, карданные шарниры обернуть промасленной бумагой или ветошью.
12. Слить топливо с топливного бака и фильтров очистки, а также с топливной магистрали (ТНВД-форсунки) через обратку.
13. Снять приводные ремни с ДВС.
14. Стравить воздух с ресивера пневмосистемы и пневмоэлементов, влить спирт или спиртосодержащую жидкость.
15. Налить в цилиндры ДВС 50г моторного масла.
16. Обработка контактной группы антикоррозийной смазкой.

10.1.6.2 Хим. система

1. Промыть хим. систему с моющим раствором, предварительно очистить фильтра тонкой и грубой очистки. (Поврежденные сетки фильтров заменить.)
2. Разобрать хим. насос, поврежденные и изношенные мембраны заменить, проверить пружины клапанов. Масло заменить. (Собрать, установить на место.)
3. Разобрать клапана держателей форсунок, поврежденные заменить. Собрать обратно.
4. Снять байонетные гайки, наконечники форсунок и уплотнители, определить на склад.
5. Залить в бочку тосол (80л).
6. Наполнить миксер тосолом, сделать имитацию заправки химией.
7. Пролить хим. систему для заполнения тосолом.
8. Закрывать все секции штанг, штанги сложить.

10.1.7 Клиренс и колея

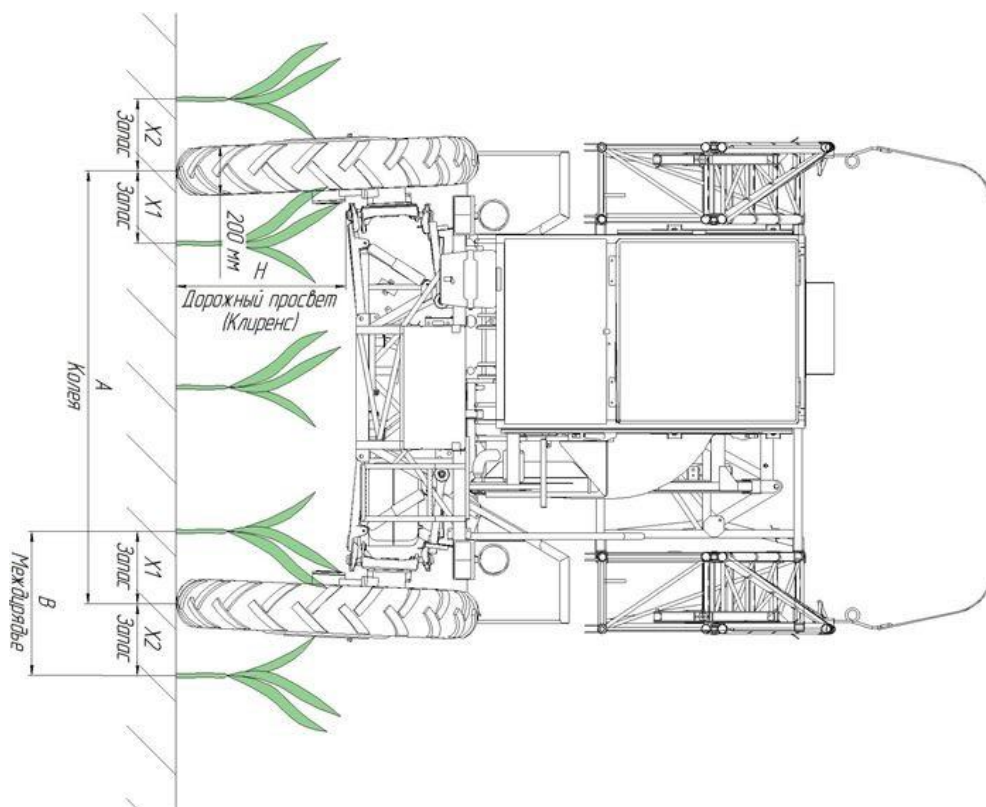

| | A, мм | B, мм | | | |
|----------------------------------|---------|--------|--------|--------|--------|
| | | 700 мм | | 450 мм | |
| | | X1 | X2 | X1 | X2 |
| Без проставок | 2000±30 | 200±30 | 300±30 | - | - |
| С проставками 75 (Григор) | 2150±30 | 275±30 | 225±30 | - | - |
| С проставками 125 (Григор опция) | 2250±30 | 325±30 | 175±30 | 125±30 | 125±30 |
| С проставками 144 (Кременчук) | 2288±30 | 344±30 | 156±30 | 144±30 | 106±30 |

| | H, мм |
|------------------------|-------|
| Широкие | 370 |
| Узкие | 500 |
| С увеличенным клиренса | 800 |

10.1.8 Химмотологическая карта

10.1.8.1 Шасси

| № | Узел | Периодичность | Объём (л) | Количество узлов (х количество точек) | Материал | Выполняемые работы |
|----|--|------------------|-----------|---------------------------------------|--|---|
| 1 | Шарниры вала карданной передачи (кардан) Т-3 | Каждое ТО | - | 3 (х3) | Литол-24, Солидол-С | Смазать через пресс-масленку до появления свежего смазочного материала |
| 2 | Топливный бак | По необходимости | 90 | 1 | ДТ ГОСТ Р 52368-2005 | Контроль уровня и доливка |
| 3 | Картер ДВС | Каждое ТО | 13,2 | 1 | Масло моторное (для турбо-дизеля) См. п.10.1.5 | Замена. Между заменой контроль уровня по щупу и доливка |
| 4 | Картер КПП | Каждое ТО | 1,6 | 1 | Масло трансмиссионное 80W-90 | Замена. Между заменой контроль по контрольно-заливному отверстию и доливка |
| 5 | Картер раздаточной коробки | Каждое ТО | 1,6 | 1 | Масло трансмиссионное 80W-90 | |
| 6 | Картер моста | Каждое ТО | 1,15 | 2 | Масло трансмиссионное 80W-90 | |
| 7 | Ступица передняя | Каждое ТО | 0,3 | 2 | Масло трансмиссионное 80W-90 | |
| 8 | Редуктор колесный | Каждое ТО | 1,2 | 4 | Масло трансмиссионное 80W-90 | |
| 9 | Система охлаждения | Раз в два года | 30 | 1 | Тосол-45 | Замена. Между заменой контроль уровня по меткам и доливка |
| 10 | Гидросистема | Раз в два года | 70 | 1 | Масло гидравлическое HVLP 46 | |
| 11 | Система гидропривода тормозов | Раз в два года | 0,45 | 1 | ROSDOT-4 | |
| 12 | Система гидропривода сцепления | Раз в два года | 0,16 | 1 | ROSDOT-4 | |
| 13 | Система кондиционирования | По необходимости | 600г. | (x1) | Фреон R134A | Замена |
| | | | 50г. | (x1) | Синтетическое масло Suniso SL 100 | |
| | | | 5г. | (x1) | Присадка для хладагента ультрафиолетовая 6500TP 1103 | |

10.1.8.2 Штанговый опрыскиватель

| № | Узел | Периодичность | Объём (л) | Количество узлов (х количество точек) | Материал | Выполняемые работы |
|---|--|---------------|-----------|---------------------------------------|---|--|
| 1 | Качалка балансира (подвес опрыскивателя) | Каждое ТО | - | 2 (x2) | Литол-24, Солидол-С | Смазать через пресс-масленку до появления свежего смазочного материала |
| 2 | Хим. насос | Раз в год | 1,83 | 1 | Масло моторное (синтетика) 5W-40 / 10W-40 | Замена. Между заменой контроль уровня по меткам и доливка |

10.1.8.3 Разбрасыватель

| № | Узел | Периодичность | Объём (л) | Количество узлов (х количество точек) | Материал | Выполняемые работы |
|---|-------------------------------------|---------------|-----------|---------------------------------------|------------------------------|--------------------|
| 1 | Редуктор угловой гидравлический Т-3 | Раз в год | 0,40 | 2 | Масло трансмиссионное 80W-90 | Замена |

10.1.8.4 Мультиинжектор,

| № | Узел | Периодичность | Объём (л) | Количество узлов (х количество точек) | Материал | Выполняемые работы |
|---|----------------|-------------------|-----------|---------------------------------------|---|--|
| 1 | Корпус в сборе | Два раза в неделю | - | 18 (x1) | Литол-14, Солидол-С | Смазать через пресс-масленку до появления свежего смазочного материала |
| 2 | Качалка | Каждое ТО | - | 1 (x1) | Литол-14, Солидол-С | |
| 3 | Консоль | Каждое ТО | - | 2 (x2) | Литол-14, Солидол-С | |
| 4 | Хим. насос | Раз в год | 1,83 | 1 | Масло моторное (синтетика) 5W-40 / 10W-40 | Замена. Между заменой контроль уровня по меткам и доливка |

10.1.9 Дополнительные опции

10.1.9.1 Увеличитель клиренса

Служит для увеличения клиренса машины при помощи специальных проставок (Рис. 170/4), которые крепятся к редукторам машины, при помощи болтов (Рис. 170/5), на специальные площадки.

Для установки:

- 1 Прикрутите проставку к редуктору (Рис. 170/5);
- 2 К ступице машины прикрутите звезду (Рис. 170/1), поставляемую в комплекте;
- 3 К ступице проставки прикрутите переходник (Рис. 170/3) для увеличения колеи;
- 4 Соедините редуктор и проставку при помощи цепи (Рис. 170/2)



Рис. 170



Если предполагается эксплуатация машины с увеличителем клиренса – устанавливайте проставки (Рис. 170/4), идущие в комплекте, даже без увеличителя клиренса (на узких колесах). Иначе вы не будете попадать в свою колею!

10.1.9.2 Ручное управление дросселем

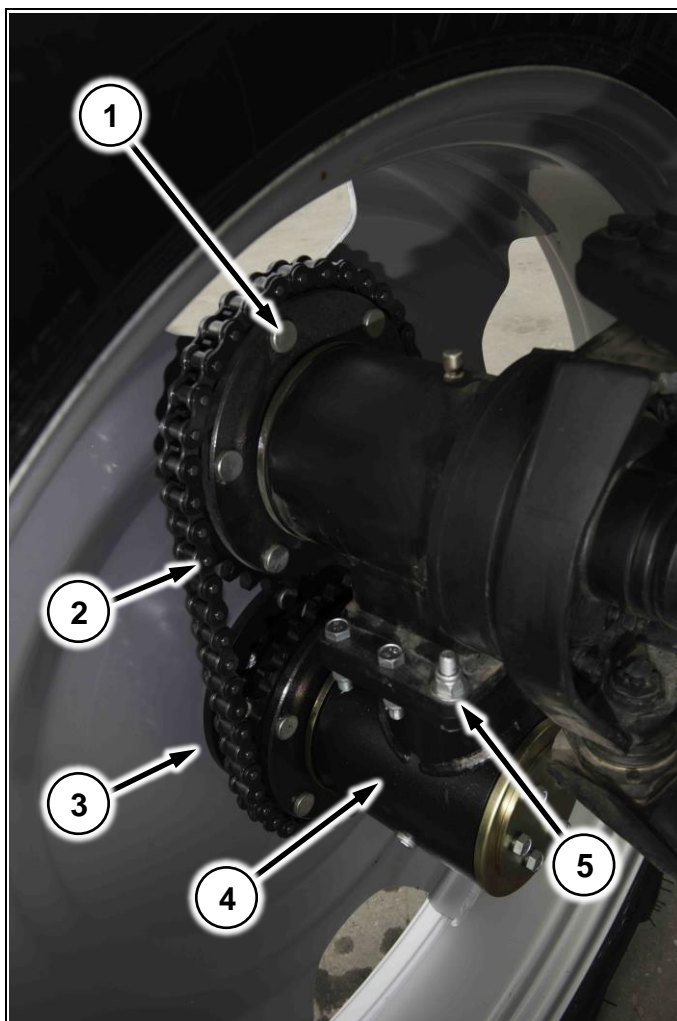
Устанавливается в кабине. Служит для фиксации оборотов двигателя в ручном режиме.



Рис. 171



10.2 Штанговый опрыскиватель

10.2.1 Насосное оборудование

Туман-3 оснащен многоцилиндровыми поршневыми насосами Imovilli pompe D274 или UDOR ZETA 280

| | |
|---|--|
|  | Перед началом работы проверьте уровень масла в масляном стакане! Уровень масла можно проверить визуально при неработающем насосе и при условии его нахождения в горизонтальном положении |
|---|--|

| | |
|---|---|
|  | Запрещено превышать максимально допустимые значения оборотов насоса (550 об/мин) и давления (20 бар) |
|---|---|

| | |
|---|--|
|  | Без необходимости не желательно включать хим. насос без нагрузки (с пустым баком) |
|---|--|

Замена масла

Замена масла производится через каждые 400-500 часов работы, но не реже одного раза в год

| | |
|--|---|
|  | Применяйте только специальное минеральное масло 15W40. Следите за установленным уровнем масла! Уровень масла вреден как слишком высокий, так и слишком низкий |
|--|---|

Для замены масла:

1. Демонтируйте насос
2. Снимите крышку с масляного стакана
3. Переверните насос
4. Вращая вручную приводной вал, добейтесь полного вытекания масла
5. Установите насос на ровную площадку
6. Медленно поворачивая вал привода вправо и влево, залейте новое масло до уровня

| | |
|---|---|
|  | Уровень масла проверить через несколько часов работы, при необходимости долить |
|---|---|

Чистка

Регулярно выполняйте промывку и чистку хим. системы опрыскивателя.

Хранение в зимних условиях

Заполните хим. насос тосолом полностью. Для этого демонтируйте выходной шланг высокого давления и, проворачивайте вручную вал привода до тех пор, пока из выходного отверстия не потечет тосол. Установите заглушки во избежание попадания грязи внутрь насоса.

Возможные неисправности насоса

Колебания давления в шланге и на манометре

Причинами неравномерной работы насоса являются низкое давление воздуха в ресивере, неисправность мембраны накопителя давления или изношенные и засоренные посторонними телами всасывающие и перепускные клапаны. Это обнаруживается визуально по колебаниям шланга и стрелки манометра.

Причина: неисправность накопителя давления

Накопитель давления предназначен для необходимого уравнивания давления насоса при поступательных движениях поршней и тем самым для предотвращения пульсации выходного давления.

Для обеспечения постоянного потока подаваемого раствора для опрыскивания давление в накопителе согласуется с давлением на выходе распылителей.

Давление воздуха в накопителе давления должно составлять:

- 1,5 бар; при давлении на распылителях 1-5 бар.
- 3,0 бар; при давлении на распылителях 5-10 бар.
- 6,0 бар; при давлении на распылителях 10-20 бар.

Контроль за давлением воздуха на клапане осуществляется с помощью манометра и в соответствии с указаниями выше регулируется следующим образом:

Создать в накопителе давление 5 бар.

Включить вал отбора мощности и запустить насос с оборотами, необходимыми для создания соответствующего давления на выходе распылителей.

Установить необходимое давление по манометру, например, 4 бар.

С помощью клапана стравить воздух до момента занятия стрелкой манометра неподвижного положения и отображения давления (в данном случае 4 бар).

Вновь проверить давление воздуха, при необходимости внести соответствующие поправки. Если в течении короткого времени давление упадёт, это означает, что неисправна мембрана накопителя давления, и ее необходимо заменить следующим образом:



Перед демонтажем крышки накопителя давления предварительно стравить из него воздух с помощью вентиля.

При установке мембраны следить за тем, чтобы она точно села на своё место, а её открытая плоскость была обращена в сторону крышки накопителя

- Снять крышку накопителя давления путём отвинчивания 4х винтов крепления и извлечь мембрану.
 - Почистить все уплотнительные плоскости.
 - Установить новую мембрану.
- Фланец и винты крышки накопителя давления затянуть накрест равномерно винтами накопителя.

Наличие в маслосборном стакане смеси масла с опрыскивательным раствором и повышенный расход масла

Наличие в стакане смеси масла с опрыскивательным раствором и повышенный расход масла - верный признак неисправности мембраны поршней. В этом случае необходима полная замена всех поршневых мембран.

Проверка и замена поршневых мембран

Как минимум 1 раз в год проверяйте методом демонтажа состояние поршневых мембран.

Для проверки и замены поршневых мембран работы рекомендуется проводить отдельно на каждом поршне. Демонтаж очередного поршня начинать после проверки и полной сборки предыдущего.

Проверка поршневой мембраны:

Разобрать насос.

Проверяемый поршень рекомендуется переворачивать, чтобы находящееся в нем масло не вытекало.

Отвинтить винты.

Снять натяжной бугель, всасывающий и выпускной патрубки вместе с клапанной группой.

Обратить внимание на положение впускного и выпускного клапанов!

- После удаления винтов снять головку блока цилиндров.
- Проверить поршневые мембраны.

Если хотя бы одна мембрана набухла или стала пористой, необходимо заменить мембраны всех поршней.



Замена поршневой мембраны.

1. Освободить винты и снять с поршня мембрану вместе со стопорной шайбой.
2. Если поршневая мембрана неисправна и когда в корпусе насоса обнаруживается смесь из масла и распылительного раствора, необходимо:

3. Слить из корпуса насоса смесь масла с раствором.
4. Извлечь цилиндр из корпуса насоса.
5. Тщательно промыть корпус насоса дизельным топливом или керосином.
6. Установить цилиндр в корпус насоса с правильным соблюдением гнёзд.
7. Установить поршневую мембрану.

Поршневую мембрану крепить стопорной шайбой и винтами на поршне таким образом, чтобы её край был обращен в сторону головки блока цилиндров

- Крепление фланца на головке блока цилиндров осуществлять винтами с равномерной их затяжкой накрест.
- Монтаж клапанов, всасывающих и выпускных патрубков.

10.2.2 Схема движения жидкости

10.2.2.1 ARAG (5 секций)

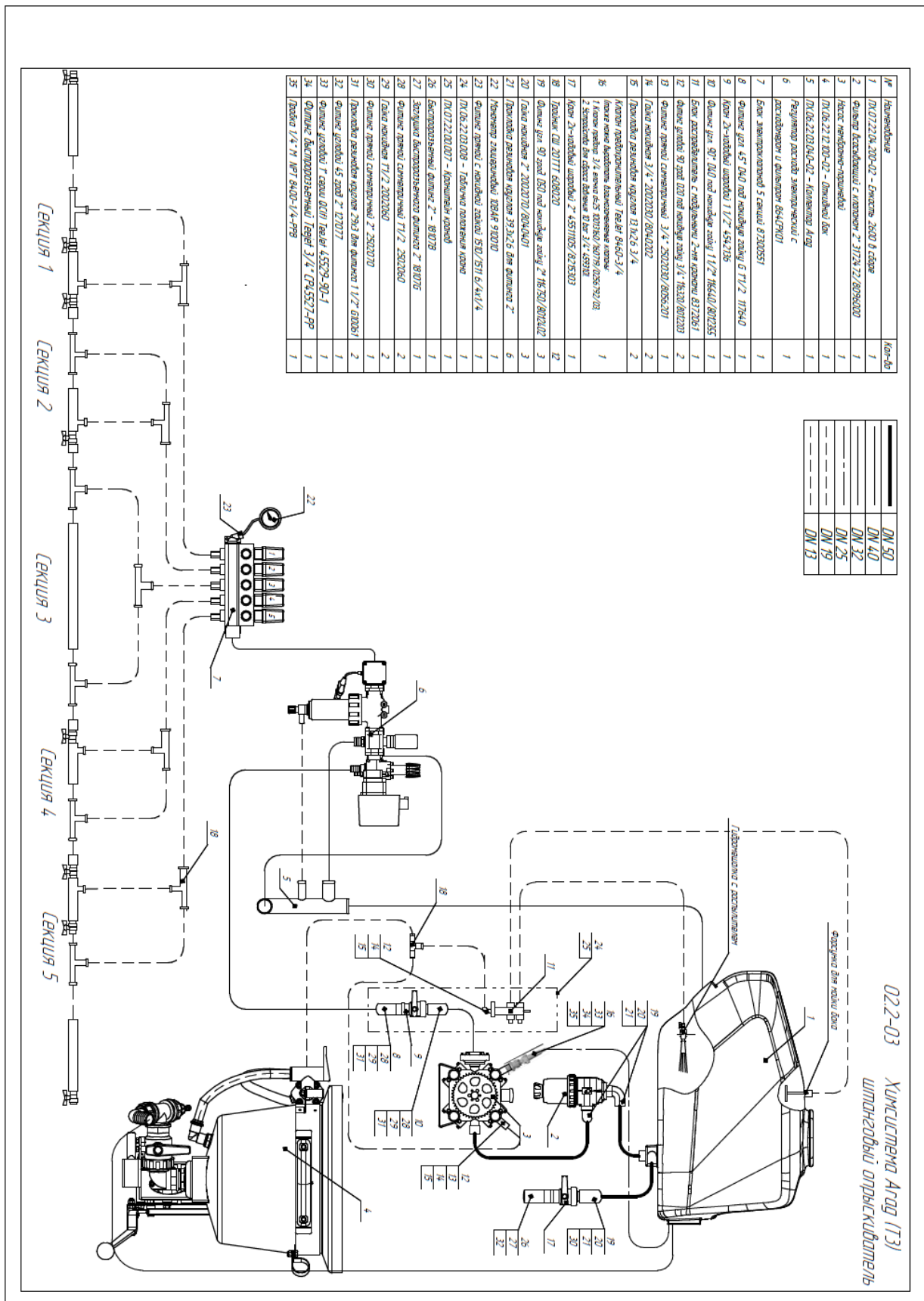

10.2.2.2 Muller GFX-750 (7 секций)

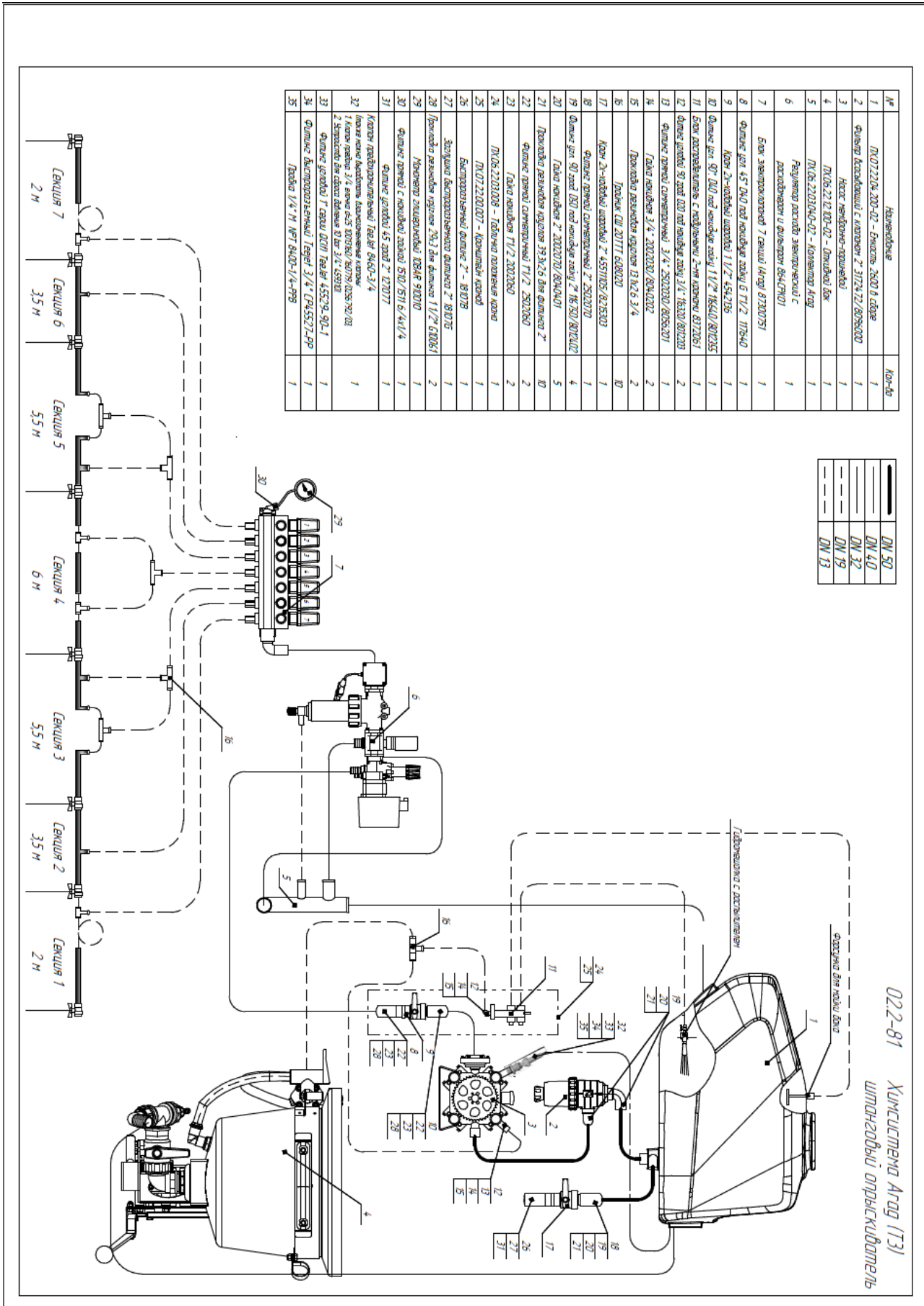

10.2.2.3 TeeJet

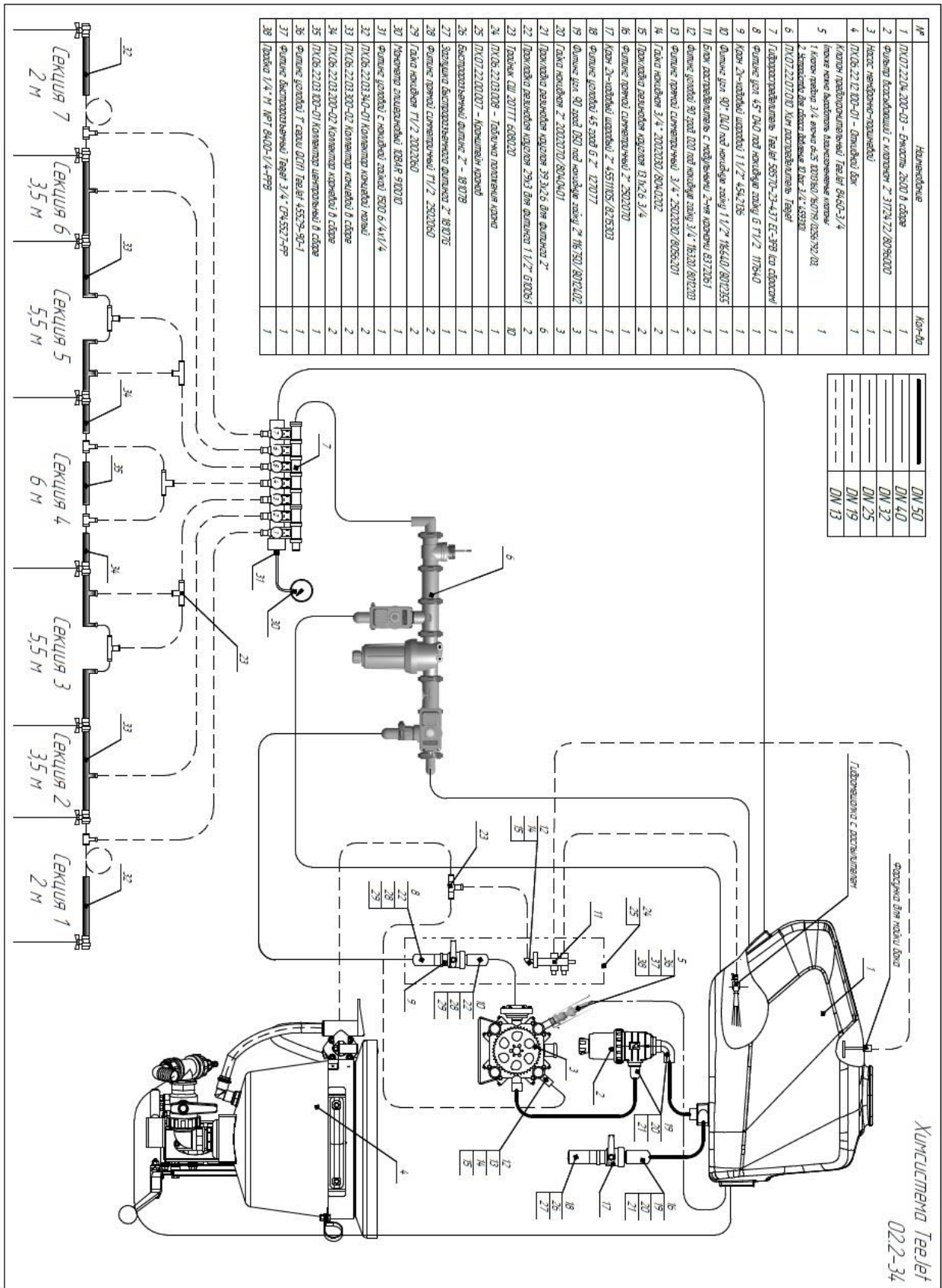

10.2.3 Подбор распылителей

10.2.3.1 HYPRO



Наконечники распылителя «плоский веер» - переменное давление 80° & 110°



Наконечники с переменным давлением сохраняют соответствующий угол распыла при широком диапазоне давления до 1 бара и доступны в версиях 80° и 110°.

- Регулируемый размер капель в соответствии с давлением
- Сохраняет хорошее распределение распыла и производит более крупные капли при низком давлении
- Комплект FastCap® состоит из наконечника, колпачка и прокладки

ШИРОКОУХВАТНЫЕ НАКОНЕЧНИКИ

| Размер наконечника | Размер капли 80° | Размер капли 110° | Давление, бар | Поток, л/мин | Норма внесения удобрений л/га км/ч | | | | | | | |
|--------------------|------------------|-------------------|---------------|--------------|------------------------------------|------|------|------|-----|-----|-----|-----|
| | | | | | 7 | 8 | 10 | 12 | 15 | 20 | 25 | 30 |
| 015 | M | M | 1 | 0,35 | 60 | 53 | 42 | 35 | 28 | 21 | 17 | 14 |
| | F | F | 1,5 | 0,42 | 72 | 63 | 50 | 42 | 34 | 25 | 20 | 17 |
| | F | F | 2 | 0,49 | 84 | 74 | 59 | 49 | 39 | 29 | 24 | 20 |
| | F | F | 3 | 0,56 | 103 | 90 | 72 | 60 | 48 | 36 | 29 | 24 |
| | F | F | 4 | 0,59 | 113 | 104 | 83 | 69 | 55 | 41 | 33 | 28 |
| 02 | M | M | 1 | 0,46 | 79 | 69 | 55 | 46 | 37 | 28 | 22 | 18 |
| | F | F | 1,5 | 0,57 | 98 | 86 | 68 | 57 | 46 | 34 | 27 | 23 |
| | F | F | 2 | 0,65 | 111 | 98 | 78 | 65 | 52 | 39 | 31 | 25 |
| | F | F | 3 | 0,80 | 137 | 120 | 96 | 80 | 64 | 48 | 38 | 32 |
| | F | F | 4 | 0,92 | 158 | 138 | 110 | 92 | 74 | 55 | 44 | 37 |
| 025 | M | M | 1 | 0,58 | 99 | 87 | 70 | 58 | 46 | 35 | 28 | 23 |
| | F | F | 1,5 | 0,71 | 122 | 107 | 85 | 71 | 57 | 43 | 34 | 28 |
| | F | F | 2 | 0,82 | 141 | 123 | 98 | 82 | 66 | 49 | 39 | 33 |
| | F | F | 3 | 1,00 | 171 | 150 | 120 | 100 | 80 | 60 | 48 | 40 |
| | F | F | 4 | 1,15 | 197 | 173 | 138 | 115 | 92 | 69 | 55 | 46 |
| 03 | M | M | 1 | 0,69 | 118 | 104 | 83 | 69 | 55 | 41 | 33 | 28 |
| | F | F | 1,5 | 0,85 | 146 | 128 | 102 | 85 | 68 | 51 | 41 | 34 |
| | F | F | 2 | 0,98 | 168 | 147 | 118 | 98 | 78 | 59 | 47 | 39 |
| | F | F | 3 | 1,20 | 206 | 180 | 144 | 120 | 96 | 72 | 58 | 48 |
| | F | F | 4 | 1,39 | 238 | 209 | 167 | 139 | 111 | 83 | 67 | 56 |
| 04 | M | M | 1 | 0,92 | 158 | 138 | 110 | 92 | 74 | 55 | 44 | 37 |
| | F | F | 1,5 | 1,13 | 194 | 170 | 136 | 113 | 90 | 68 | 54 | 45 |
| | F | F | 2 | 1,31 | 225 | 197 | 157 | 131 | 105 | 79 | 63 | 52 |
| | F | F | 3 | 1,60 | 274 | 240 | 192 | 160 | 128 | 96 | 77 | 64 |
| | F | F | 4 | 1,85 | 317 | 278 | 222 | 185 | 148 | 111 | 89 | 74 |
| 05 | M | M | 1 | 1,15 | 197 | 173 | 138 | 115 | 92 | 69 | 55 | 46 |
| | F | F | 1,5 | 1,41 | 242 | 212 | 169 | 141 | 113 | 85 | 68 | 56 |
| | F | F | 2 | 1,63 | 279 | 245 | 196 | 163 | 130 | 98 | 78 | 65 |
| | F | F | 3 | 2,00 | 343 | 300 | 240 | 200 | 160 | 120 | 96 | 80 |
| | F | F | 4 | 2,31 | 396 | 347 | 277 | 231 | 185 | 139 | 111 | 92 |
| 06 | M | M | 1 | 1,39 | 238 | 209 | 167 | 139 | 111 | 83 | 67 | 56 |
| | F | F | 1,5 | 1,70 | 291 | 255 | 204 | 170 | 136 | 102 | 82 | 68 |
| | F | F | 2 | 1,96 | 336 | 294 | 235 | 196 | 157 | 118 | 94 | 78 |
| | F | F | 3 | 2,40 | 411 | 360 | 288 | 240 | 192 | 144 | 115 | 96 |
| | F | F | 4 | 2,77 | 475 | 416 | 332 | 277 | 222 | 166 | 133 | 111 |
| 08 | M | M | 1 | 1,85 | 317 | 278 | 222 | 185 | 148 | 111 | 89 | 74 |
| | F | F | 1,5 | 2,26 | 387 | 339 | 271 | 226 | 181 | 136 | 108 | 90 |
| | F | F | 2 | 2,61 | 447 | 392 | 313 | 261 | 209 | 157 | 125 | 104 |
| | F | F | 3 | 3,20 | 549 | 480 | 384 | 320 | 256 | 192 | 154 | 128 |
| | F | F | 4 | 3,70 | 634 | 555 | 444 | 370 | 296 | 222 | 178 | 148 |
| 10 | M | M | 1 | 2,31 | 396 | 347 | 277 | 231 | 185 | 139 | 111 | 92 |
| | F | F | 1,5 | 2,83 | 485 | 425 | 340 | 283 | 226 | 170 | 136 | 113 |
| | F | F | 2 | 3,27 | 561 | 491 | 392 | 327 | 262 | 196 | 157 | 131 |
| | F | F | 3 | 4,00 | 686 | 600 | 480 | 400 | 320 | 240 | 192 | 160 |
| | F | F | 4 | 4,52 | 792 | 693 | 564 | 462 | 370 | 277 | 222 | 185 |
| 15 | M | M | 1 | 5,16 | 885 | 774 | 619 | 516 | 413 | 310 | 248 | 206 |
| | F | F | 1,5 | 6,24 | 1074 | 936 | 744 | 624 | 504 | 396 | 312 | 252 |
| | F | F | 2 | 7,50 | 1290 | 1125 | 900 | 750 | 600 | 450 | 360 | 288 |
| | F | F | 3 | 9,00 | 1548 | 1344 | 1074 | 900 | 720 | 540 | 420 | 336 |
| | F | F | 4 | 10,32 | 1746 | 1512 | 1206 | 1014 | 810 | 612 | 480 | 384 |

| Свойства | |
|-------------------|-----------------------|
| Применение | Общее |
| Факел распыла | конусный плоский веер |
| Технология | эллиптическое сопло |
| Материал | Полиацеталь |
| Угол распыла | 80° & 110° |
| Диапазон давления | 1-5 бар |
| Конфигурация | Наконечник колпачек |

| Руководство по выбору области применения | |
|--|--------------|
| Контактный на листву | очень хорошо |
| Системный на листву | хорошо |
| Почва | хорошо |
| Контроль над сносом | - |

| Номер детали | |
|------------------|---------------|
| Наконечники 80° | Колпачки 80° |
| VP80-015 | FC-VP80-015 |
| VP80-02 | FC-VP80-02 |
| VP80-03 | FC-VP80-03 |
| VP80-04 | FC-VP80-04 |
| VP80-05 | FC-VP80-05 |
| VP80-06 | FC-VP80-06 |
| Наконечники 110° | Колпачки 110° |
| VP110-015 | FC-VP110-015 |
| VP110-02 | FC-VP110-02 |
| VP110-025 | FC-VP110-025 |
| VP110-03 | FC-VP110-03 |
| VP110-04 | FC-VP110-04 |
| VP110-05 | FC-VP110-05 |
| VP110-06 | FC-VP110-06 |
| VP110-08 | FC-VP110-08 |
| VP110-10 | FC-VP110-10 |
| VP110-15 | FC-VP110-15 |



10.2.3.2 TeeJet



AIXR TeeJet® Плоскоструйные распылительные наконечники XR с всасыванием воздуха

Основное предназначение:

См. указатель на стр. 2 и 6 для получения информации и о рекомендуемом предназначении наконечников AIXR TeeJet.

Характеристики:

- Широкий угол распыления 110°, конический рисунок плоскоструйного распыления с технологией всасывания воздуха, обеспечивает лучшее управление сносом распыления.
- Конструкция из двухслойного полимера UHMWPE с цветкодировкой VisiFlo®. Полимер UHMWPE обеспечивает превосходную устойчивость к химическому воздействию, включая кислоты, а также существенно увеличивает срок службы.

- Компактные размеры предупреждают повреждение наконечника.
- При использовании химиката, в аспираторе Venturi образуются большие, наполненные воздухом, капли.
- Съемный жиклер.
- Изготавливаются наконечники с семью видами производительности и широким диапазоном рабочего давления: 1–6 бар (15–90 PSI).
- Автоматическое выравнивание при использовании колпака 25612-[®]-NYR Quick TeeJet® и прокладки. Для получения дополнительных сведений см. стр. 63.

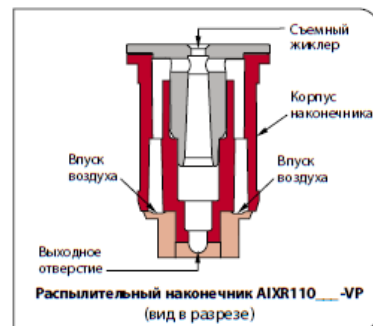

| Л/ГА | Продуктивность одной насадки в л/мин | 50 см | | | | | | | | | | | | | |
|------------------|--------------------------------------|--------|--------|--------|--------|--------|---------|---------|---------|---------|---------|---------|---------|---------|------|
| | | 4 КМ/Ч | 5 КМ/Ч | 6 КМ/Ч | 7 КМ/Ч | 8 КМ/Ч | 10 КМ/Ч | 12 КМ/Ч | 16 КМ/Ч | 18 КМ/Ч | 20 КМ/Ч | 25 КМ/Ч | 30 КМ/Ч | 35 КМ/Ч | |
| AIXR110015 (100) | 1,0 | 0,34 | 102 | 81,6 | 68,0 | 58,3 | 51,0 | 40,8 | 34,0 | 25,5 | 22,7 | 20,4 | 16,3 | 13,6 | 11,7 |
| | 2,0 | 0,48 | 144 | 115 | 96,0 | 82,3 | 72,0 | 57,6 | 48,0 | 36,0 | 32,0 | 28,8 | 23,0 | 19,2 | 16,5 |
| | 3,0 | 0,59 | 177 | 142 | 118 | 101 | 88,5 | 70,8 | 59,0 | 44,3 | 39,3 | 35,4 | 28,3 | 23,6 | 20,2 |
| | 4,0 | 0,68 | 204 | 163 | 136 | 117 | 102 | 81,6 | 68,0 | 51,0 | 45,3 | 40,8 | 32,6 | 27,2 | 23,3 |
| | 5,0 | 0,76 | 228 | 182 | 152 | 130 | 114 | 91,2 | 76,0 | 57,0 | 50,7 | 45,6 | 36,5 | 30,4 | 26,1 |
| | 6,0 | 0,83 | 249 | 199 | 166 | 142 | 125 | 99,6 | 83,0 | 62,3 | 55,3 | 49,8 | 39,8 | 33,2 | 28,5 |
| AIXR11002 (50) | 1,0 | 0,46 | 138 | 110 | 92,0 | 78,9 | 69,0 | 55,2 | 46,0 | 34,5 | 30,7 | 27,6 | 22,1 | 18,4 | 15,8 |
| | 2,0 | 0,65 | 195 | 156 | 130 | 111 | 97,5 | 78,0 | 65,0 | 48,8 | 43,3 | 39,0 | 31,2 | 26,0 | 22,3 |
| | 3,0 | 0,79 | 237 | 190 | 158 | 135 | 119 | 94,8 | 79,0 | 59,3 | 52,7 | 47,4 | 37,9 | 31,6 | 27,1 |
| | 4,0 | 0,91 | 273 | 218 | 182 | 156 | 137 | 109 | 91,0 | 68,3 | 60,7 | 54,6 | 43,7 | 36,4 | 31,2 |
| | 5,0 | 1,02 | 306 | 245 | 204 | 175 | 153 | 122 | 102 | 76,5 | 68,0 | 61,2 | 49,0 | 40,8 | 35,0 |
| | 6,0 | 1,12 | 336 | 269 | 224 | 192 | 168 | 134 | 112 | 84,0 | 74,7 | 67,2 | 53,8 | 44,8 | 38,4 |
| AIXR110025 (50) | 1,0 | 0,57 | 171 | 137 | 114 | 97,7 | 85,5 | 68,4 | 57,0 | 42,8 | 38,0 | 34,2 | 27,4 | 22,8 | 19,5 |
| | 2,0 | 0,81 | 243 | 194 | 162 | 139 | 122 | 97,2 | 81,0 | 60,8 | 54,0 | 48,6 | 38,9 | 32,4 | 27,8 |
| | 3,0 | 0,99 | 297 | 238 | 198 | 170 | 149 | 119 | 99,0 | 74,3 | 66,0 | 59,4 | 47,5 | 39,6 | 33,9 |
| | 4,0 | 1,14 | 342 | 274 | 228 | 195 | 171 | 137 | 114 | 85,5 | 76,0 | 68,4 | 54,7 | 45,6 | 39,1 |
| | 5,0 | 1,28 | 384 | 307 | 256 | 219 | 192 | 154 | 128 | 96,0 | 85,3 | 76,8 | 61,4 | 51,2 | 43,9 |
| | 6,0 | 1,40 | 420 | 336 | 280 | 240 | 210 | 168 | 140 | 105 | 93,3 | 84,0 | 67,2 | 56,0 | 48,0 |
| AIXR11003 (50) | 1,0 | 0,68 | 204 | 163 | 136 | 117 | 102 | 81,6 | 68,0 | 51,0 | 45,3 | 40,8 | 32,6 | 27,2 | 23,3 |
| | 2,0 | 0,96 | 288 | 230 | 192 | 165 | 144 | 115 | 96,0 | 72,0 | 64,0 | 57,6 | 46,1 | 38,4 | 32,9 |
| | 3,0 | 1,18 | 354 | 283 | 236 | 202 | 177 | 142 | 118 | 88,5 | 78,7 | 70,8 | 56,6 | 47,2 | 40,5 |
| | 4,0 | 1,36 | 408 | 326 | 272 | 233 | 204 | 163 | 136 | 102 | 90,7 | 81,6 | 65,3 | 54,4 | 46,6 |
| | 5,0 | 1,52 | 456 | 365 | 304 | 261 | 228 | 182 | 152 | 114 | 101 | 91,2 | 73,0 | 60,8 | 52,1 |
| | 6,0 | 1,67 | 501 | 401 | 334 | 286 | 251 | 200 | 167 | 125 | 111 | 100 | 80,2 | 66,8 | 57,3 |
| AIXR11004 (50) | 1,0 | 0,91 | 273 | 218 | 182 | 156 | 137 | 109 | 91,0 | 68,3 | 60,7 | 54,6 | 43,7 | 36,4 | 31,2 |
| | 2,0 | 1,29 | 387 | 310 | 258 | 221 | 194 | 155 | 129 | 96,8 | 86,0 | 77,4 | 61,9 | 51,6 | 44,2 |
| | 3,0 | 1,58 | 474 | 379 | 316 | 271 | 237 | 190 | 158 | 119 | 105 | 94,8 | 75,8 | 63,2 | 54,2 |
| | 4,0 | 1,82 | 546 | 437 | 364 | 312 | 273 | 218 | 182 | 137 | 121 | 109 | 87,4 | 72,8 | 62,4 |
| | 5,0 | 2,04 | 612 | 490 | 408 | 350 | 306 | 245 | 204 | 153 | 136 | 122 | 97,9 | 81,6 | 69,9 |
| | 6,0 | 2,23 | 669 | 535 | 446 | 382 | 335 | 268 | 223 | 167 | 149 | 134 | 107 | 89,2 | 76,5 |
| AIXR11005 (50) | 1,0 | 1,14 | 342 | 274 | 228 | 195 | 171 | 137 | 114 | 85,5 | 76,0 | 68,4 | 54,7 | 45,6 | 39,1 |
| | 2,0 | 1,61 | 483 | 386 | 322 | 276 | 242 | 193 | 161 | 121 | 107 | 96,6 | 77,3 | 64,4 | 55,2 |
| | 3,0 | 1,97 | 591 | 473 | 394 | 338 | 296 | 236 | 197 | 148 | 131 | 118 | 94,6 | 78,8 | 67,5 |
| | 4,0 | 2,27 | 681 | 545 | 454 | 389 | 341 | 272 | 227 | 170 | 151 | 136 | 109 | 90,8 | 77,8 |
| | 5,0 | 2,54 | 762 | 610 | 508 | 435 | 381 | 305 | 254 | 191 | 169 | 152 | 122 | 102 | 87,1 |
| | 6,0 | 2,79 | 837 | 670 | 558 | 478 | 419 | 335 | 279 | 209 | 186 | 167 | 134 | 112 | 95,7 |
| AIXR11006 (50) | 1,0 | 1,37 | 411 | 329 | 274 | 235 | 206 | 164 | 137 | 103 | 91,3 | 82,2 | 65,8 | 54,8 | 47,0 |
| | 2,0 | 1,94 | 582 | 466 | 388 | 333 | 291 | 233 | 194 | 146 | 129 | 116 | 93,1 | 77,6 | 66,5 |
| | 3,0 | 2,37 | 711 | 569 | 474 | 406 | 356 | 284 | 237 | 178 | 158 | 142 | 114 | 94,8 | 81,3 |
| | 4,0 | 2,74 | 822 | 658 | 548 | 470 | 411 | 329 | 274 | 206 | 183 | 164 | 132 | 110 | 93,9 |
| | 5,0 | 3,06 | 918 | 734 | 612 | 525 | 459 | 367 | 306 | 230 | 204 | 184 | 147 | 122 | 105 |
| | 6,0 | 3,35 | 1005 | 804 | 670 | 574 | 503 | 402 | 335 | 251 | 223 | 201 | 161 | 134 | 115 |

Примечание: Всегда внимательно проверяйте нормы применения. Данные таблицы основаны на условиях распыления воды при температуре 21 °C (70°F).

| КОНТАКТНЫЙ ПРОДУКТ | СИСТЕМНЫЙ ПРОДУКТ | УПРАВЛЕНИЕ СНОСОМ |
|--------------------|-------------------|-------------------|
| ХОРОШЕЕ | ОТЛИЧНОЕ | ОТЛИЧНОЕ |

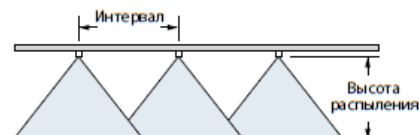

Оптимальная высота распыления

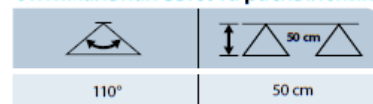

Необходимые формулы и другие сведения см. на стр. 173–187.

Как сделать заказ:

Определите номер наконечника.

Пример:

AIXR11004VP – Полимер с цветкодировкой VisiFlo

10.2.4 Дополнительные опции

10.2.4.1 Подсветка зоны распыления



Рис. 172

Служит для подсветки форсунок в процессе работы. Позволяет увидеть вышедшую из строя или забитую форсунку.

Устанавливается на подвесе опрыскивателя по середине (Рис. 172/1), а также в начале концевой секции штанги (Рис. 173).



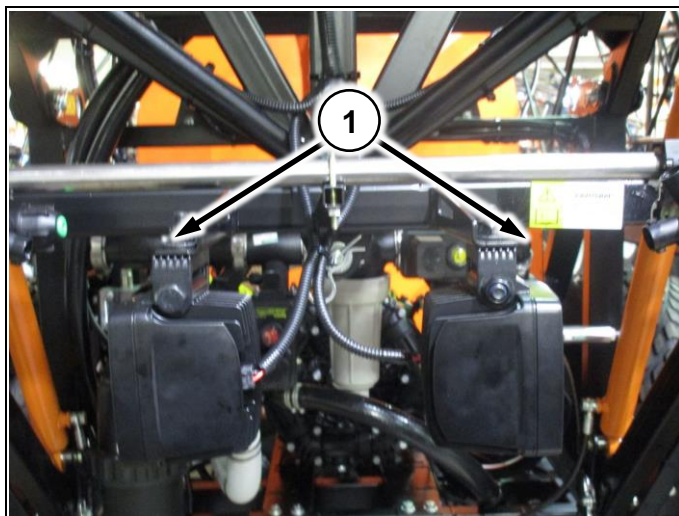

Рис. 173

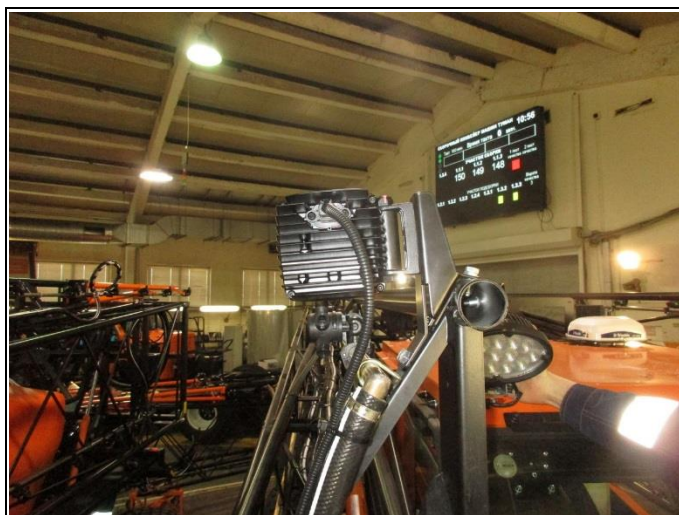

Если необходимо переоборудовать машину из штангового опрыскивателя демонтируйте фары подсветки с подвеса (Рис. 172/1) чтобы их не повредить!

10.3 Разбрасыватель

10.3.1 Таблица допустимых режимов работы

| | |
|---|---|
|  | <p>Таблица составлена для селитры. Если плотность используемого удобрения отличается от 1,0 кг/л пересчитайте максимальный расход по формуле:</p> $A_2 = \frac{\rho_2 * A_1}{\rho_1},$ <p>где:</p> <p>A_1 – расход из таблицы для данной скорости; ρ_1 – плотность удобрения из таблицы (1,0 кг/л);</p> <p>A_2 – расход для используемого удобрения при данной скорости; ρ_2 – плотность используемого удобрения (кг/л)</p> |
|---|---|

| | |
|---|---|
|  | <p>Выберите скорость движения – проведите вертикальную линию вниз; выберите ширину внесения – проведите горизонтальную линию вправо. На пересечении линий будет максимальный расход для выбранного режима.</p> <p>Минимальный расход для всех режимов 30 кг/га.</p> |
|---|---|

| | | Скорость движения, км/ч | | | | | | | | | | | |
|--------------------------------------|----|-------------------------|-----|-----|-----|-----|-----|-----|-----|-----|-----|-----|-----|
| | | 6 | 8 | 10 | 12 | 14 | 16 | 18 | 20 | 25 | 30 | 35 | |
| Ширина внесения, м | 10 | 390 | 390 | 390 | 390 | 390 | 390 | 390 | 390 | 390 | 364 | 308 | |
| | 12 | 390 | 390 | 390 | 390 | 390 | 390 | 390 | 390 | 390 | 350 | 303 | 257 |
| | 14 | 390 | 390 | 390 | 390 | 390 | 390 | 390 | 390 | 380 | 300 | 260 | 220 |
| | 16 | 390 | 390 | 390 | 390 | 390 | 390 | 390 | 369 | 333 | 263 | 228 | 193 |
| | 18 | 390 | 390 | 390 | 390 | 390 | 390 | 369 | 328 | 296 | 233 | 202 | 171 |
| | 20 | 390 | 390 | 390 | 390 | 380 | 333 | 296 | 266 | 210 | 182 | 154 | |
| | 22 | 390 | 390 | 390 | 390 | 345 | 302 | 269 | 242 | 191 | 165 | 140 | |
| | 24 | 390 | 390 | 390 | 369 | 317 | 277 | 246 | 222 | 175 | 152 | 128 | |
| | 26 | 390 | 390 | 390 | 341 | 292 | 256 | 227 | 205 | 162 | 140 | 118 | |
| | 28 | 390 | 390 | 390 | 317 | 271 | 238 | 211 | 190 | 150 | 130 | 110 | |
| Максимально допустимый расход, кг/га | | | | | | | | | | | | | |

10.3.2 Таблицы настройки разбрасывателя

| | |
|---|---|
|  | Таблицы составлены для точки подачи 9 (т.п.9). ДЛ/К – длинная и короткая лопатки соответственно |
|---|---|

1) Селитра аммиачная марка Б ГОСТ 2-2013 Куйбышев Азот

| | | | | | | | | | | |
|--|-----------|-----------|-----------|-----------|-----------|-----------|-----------|-----------|-----------|-----------|
| Насыпная плотность, кг/л | 0,974 | | | | | | | | | |
| Гранулометрический состав: | | | | | | | | | | |
| Массовая доля гранул размером менее 1мм, % | 0,05 | | | | | | | | | |
| Массовая доля гранул размером от 1 до 3мм, % | 94,7 | | | | | | | | | |
| Массовая доля гранул размером более 3мм, % | 5,25 | | | | | | | | | |
| Статическая прочность гранул, МПа | 16,3 | | | | | | | | | |
| Захват, м | 10 | 12 | 14 | 16 | 18 | 20 | 22 | 24 | 26 | 28 |
| Настройки ДЛ/К (т.п. 9) | 1/4 | 1/3 | 1/3 | 1/3 | 1/3 | 1/3 | 1/6 | 1/5 | 1/5 | |

2) Карбамид марка Б ГОСТ 2081-2010 Куйбышев Азот

| | | | | | | | | | | |
|--|-----------|-----------|-----------|-----------|-----------|-----------|-----------|-----------|-----------|-----------|
| Насыпная плотность, кг/л | 0,692 | | | | | | | | | |
| Гранулометрический состав: | | | | | | | | | | |
| Массовая доля гранул размером менее 1мм, % | 0,03 | | | | | | | | | |
| Массовая доля гранул размером от 1 до 3мм, % | 75,47 | | | | | | | | | |
| Массовая доля гранул размером более 3мм, % | 24,5 | | | | | | | | | |
| Статическая прочность гранул, МПа | 1,4 | | | | | | | | | |
| Захват, м | 10 | 12 | 14 | 16 | 18 | 20 | 22 | 24 | 26 | 28 |
| Настройки ДЛ/К (т.п. 9) | 1/3 | 1/5 | 1/5 | | 5/5 | 5/5 | 1/6 | 1/5 | | |

10.3.3 Дополнительные опции

10.3.3.1 Вибромотор РМУ

Устанавливается на передней стенке бункера. Снижает вероятность налипания удобрений на стенки бункера.



Рис. 174

На заводе вибратор настроен на 80% мощности. (Дебалансы разнесены на 180° друг от друга, 4 снаружи, 8 внутри). (Рис. 175/2). Если необходимо изменить усилие вибратора:

- 1 Снимите боковые крышки, открутив 4 болта (Рис. 174/1)
- 2 Открутите фиксирующую гайку (Рис. 175/1)
- 3 Переставьте дебалансы (Установка всех дебалансов в одну сторону усиливает вибрации; выравнивание количества дебалансов снаружи и внутри уменьшает вибрации).
- 4 Закрутите фиксирующую гайку (Рис. 175/1)
- 5 Установите боковые крышки.

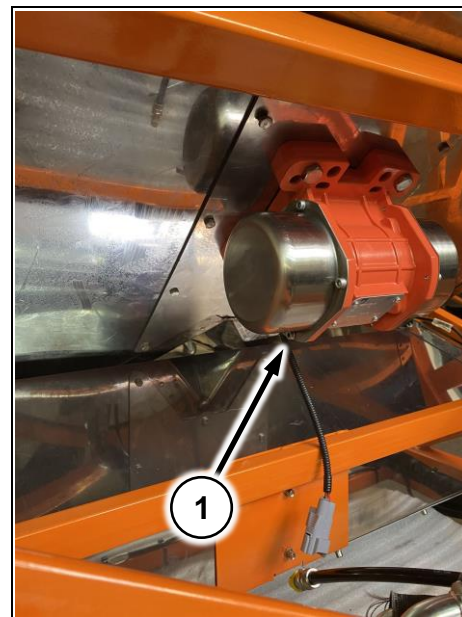

Рис. 175



Дебалансы должны быть установлены таким образом, чтобы они имели одинаковое направление вращения слева и справа! (Рис. 176)



Рис. 176

10.4 Мультиинжектор

10.4.1 Схема движения жидкости

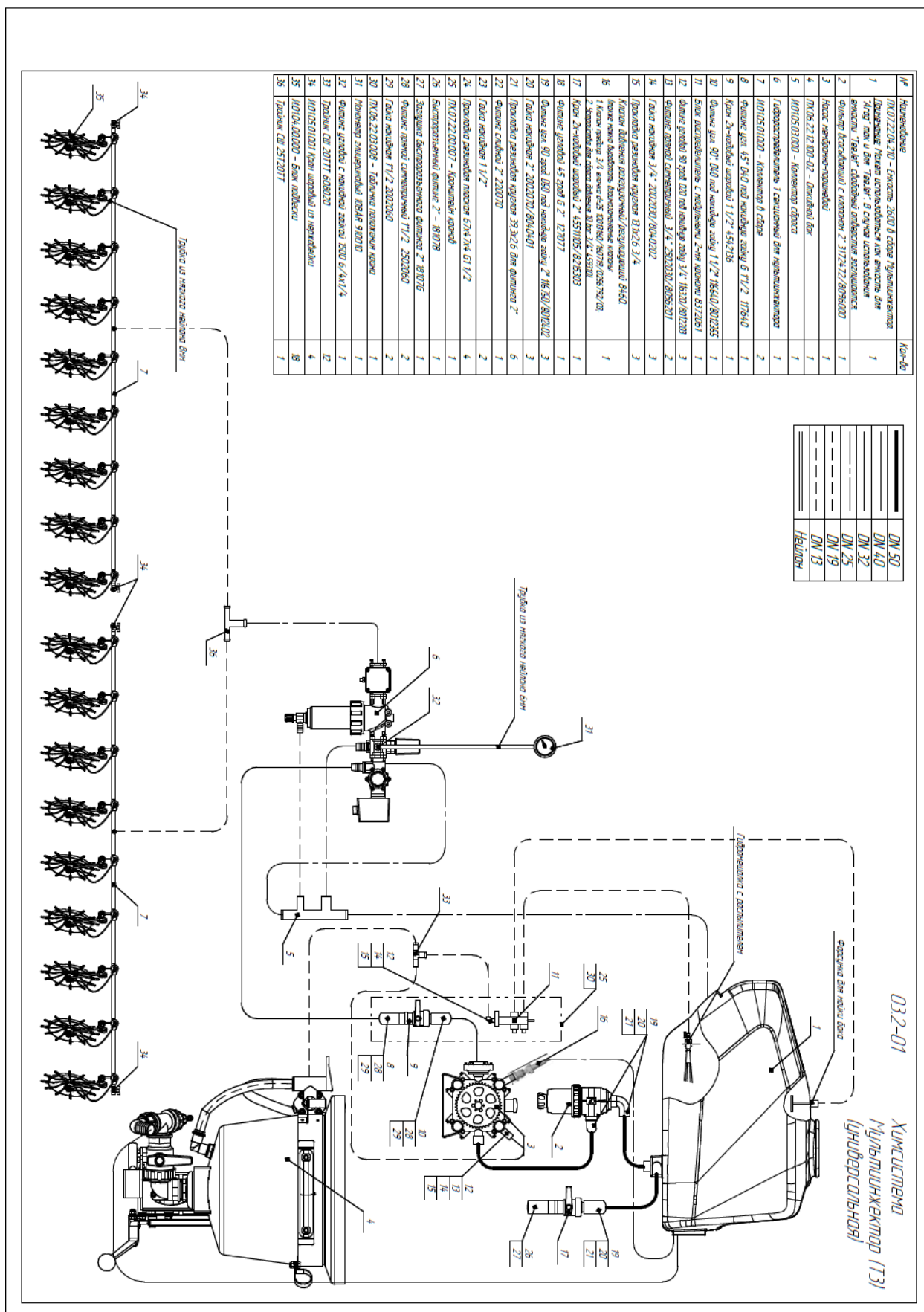

10.4.2 Подключение проводов

10.4.2.1 Вставка мультиинжектора

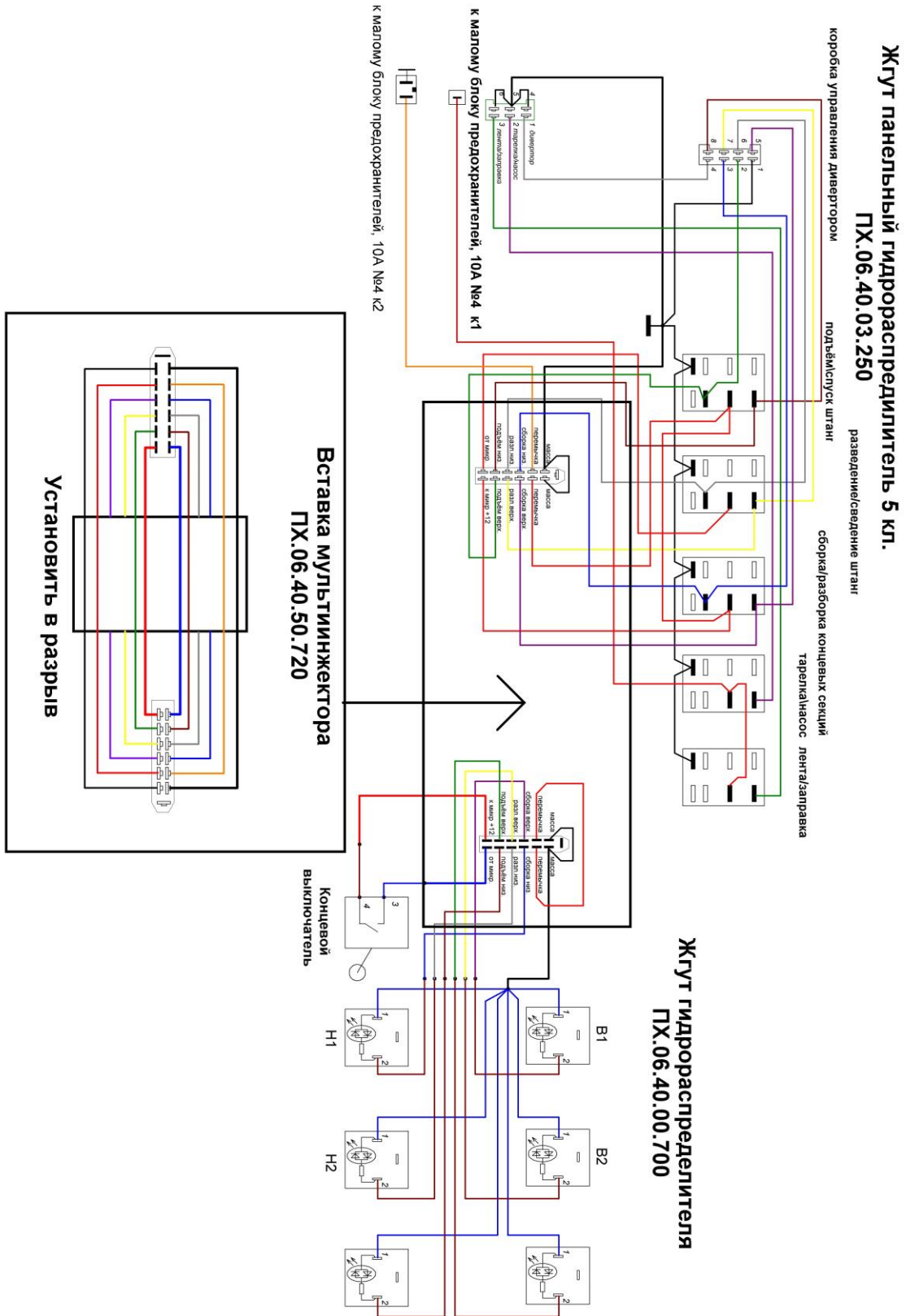

10.4.2.2 Жгут отключения контроллера пневмоподвески

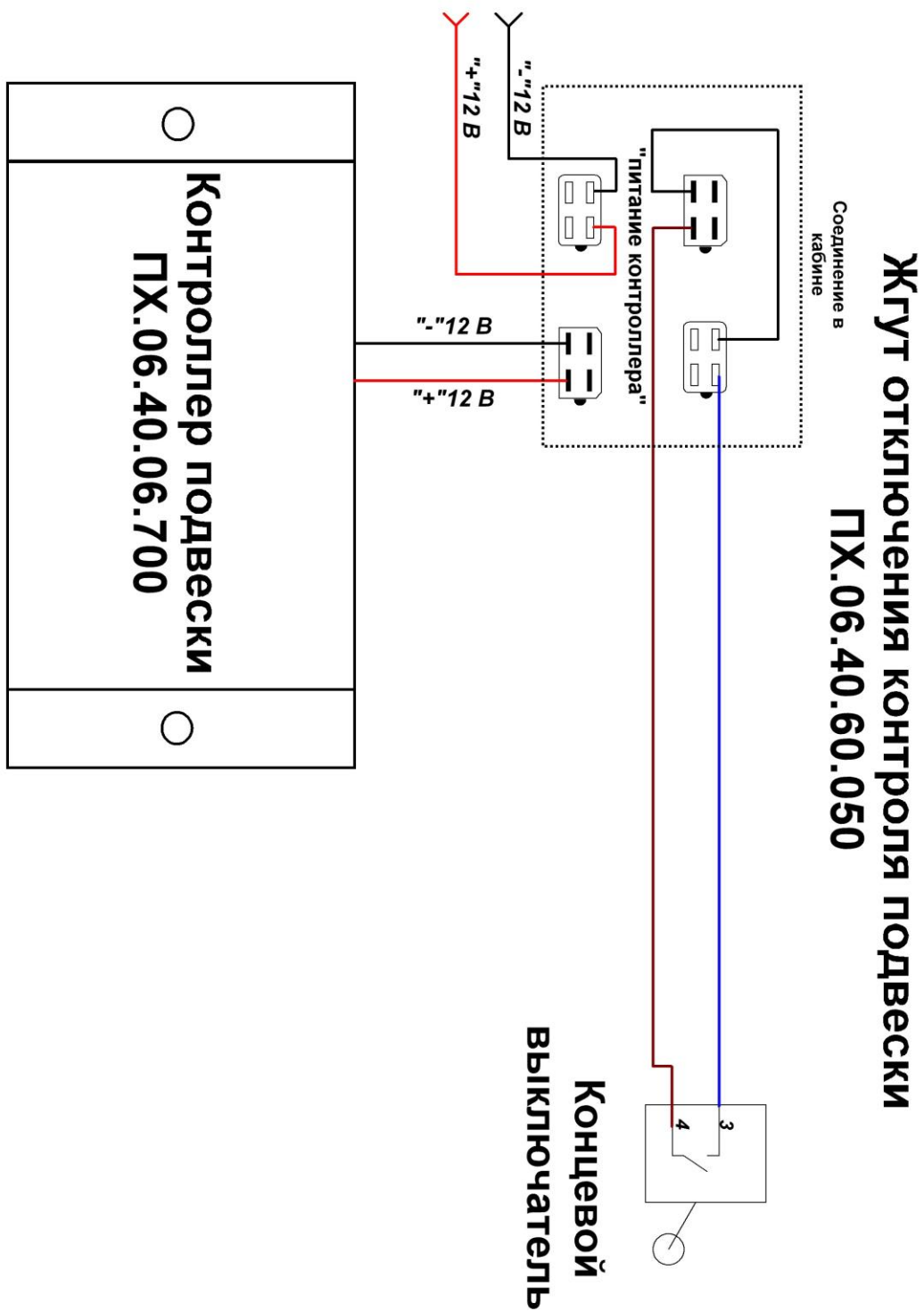

10.4.3 Таблица расхода дозирующих дисков

| Типоразмер Диска | Расход через 1, л/мин | Давление, бар | Скорость, км/ч | | | | | | | | | | | | | | |
|------------------|-----------------------|---------------|----------------|-----|-----|-----|-----|-----|-----|-----|-----|--|--|--|--|--|--|
| | | | 7 | 8 | 9 | 10 | 11 | 12 | 13 | 14 | 15 | | | | | | |
| 29 | 0,35 | 2 | 86 | 75 | 67 | 60 | 55 | 50 | 46 | 43 | 40 | | | | | | |
| | 0,43 | 3 | 105 | 92 | 82 | 74 | 67 | 61 | 57 | 53 | 49 | | | | | | |
| | 0,5 | 4 | 122 | 107 | 95 | 86 | 78 | 71 | 66 | 61 | 57 | | | | | | |
| | 0,43 | 2 | 105 | 92 | 82 | 74 | 67 | 61 | 57 | 53 | 49 | | | | | | |
| 32 | 0,53 | 3 | 130 | 114 | 101 | 91 | 83 | 76 | 70 | 65 | 61 | | | | | | |
| | 0,61 | 4 | 149 | 131 | 116 | 105 | 95 | 87 | 80 | 75 | 70 | | | | | | |
| | 0,61 | 2 | 149 | 131 | 116 | 105 | 95 | 87 | 80 | 75 | 70 | | | | | | |
| | 0,61 | 2 | 149 | 131 | 116 | 105 | 95 | 87 | 80 | 75 | 70 | | | | | | |
| 39 | 0,75 | 3 | 184 | 161 | 143 | 129 | 117 | 107 | 99 | 92 | 86 | | | | | | |
| | 0,87 | 4 | 213 | 186 | 166 | 149 | 136 | 124 | 115 | 107 | 99 | | | | | | |
| | 0,74 | 2 | 181 | 159 | 141 | 127 | 115 | 106 | 98 | 91 | 85 | | | | | | |
| | 0,91 | 3 | 223 | 195 | 173 | 156 | 142 | 130 | 120 | 111 | 104 | | | | | | |
| 43 | 1,05 | 4 | 257 | 225 | 200 | 180 | 164 | 150 | 138 | 129 | 120 | | | | | | |
| | 0,92 | 2 | 225 | 197 | 175 | 158 | 143 | 131 | 121 | 113 | 105 | | | | | | |
| | 1,13 | 3 | 277 | 242 | 215 | 194 | 176 | 161 | 149 | 138 | 129 | | | | | | |
| | 1,31 | 4 | 321 | 281 | 250 | 225 | 204 | 187 | 173 | 160 | 150 | | | | | | |
| 48 | 1,4 | 2 | 343 | 300 | 267 | 240 | 218 | 200 | 185 | 171 | 160 | | | | | | |
| | 1,71 | 3 | 419 | 366 | 326 | 293 | 266 | 244 | 225 | 209 | 195 | | | | | | |
| | 1,98 | 4 | 485 | 424 | 377 | 339 | 309 | 283 | 261 | 242 | 226 | | | | | | |
| | 2,07 | 2 | 507 | 444 | 394 | 355 | 323 | 296 | 273 | 253 | 237 | | | | | | |
| 59 | 2,53 | 3 | 620 | 542 | 482 | 434 | 394 | 361 | 334 | 310 | 289 | | | | | | |
| | 2,92 | 4 | 715 | 626 | 556 | 501 | 455 | 417 | 385 | 358 | 334 | | | | | | |
| | | | | | | | | | | | | | | | | | |
| 72 | | | | | | | | | | | | | | | | | |
| | | | л/га | | | | | | | | | | | | | | |

Таблица составлена для воды при температуре 21°С. При работе жидкостями отличными по плотности - пересчитывайте расход!



Таблица составлена для воды при температуре 21°C. При работе жидкостями отличными по плотности - пересчитывайте расход!

Распыление жидкостей с плотностями, отличающимися от плотности воды

Поскольку все таблицы в этом каталоге составлены для условий распыления воды весом 1 килограмм на литр, то при распылении более тяжелых или более легких жидкостей необходимо использовать коэффициенты пересчета. Чтобы определить насадку правильного размера для распыляемой жидкости, сначала умножьте требуемое значение расхода распыляемой жидкости в л/мин или л/га на коэффициент пересчета расхода воды. Затем используйте новое полученное значение расхода л/мин или л/га для выбора насадки правильного размера.

Пример:

Необходимая норма опрыскивания жидкости с плотностью 1,28 кг/л составляет 100 л/га. Определите насадку правильного размера следующим образом:

$$\begin{aligned} & \text{л/га (жидкость кроме воды)} \times \\ & \text{коэффициент пересчета} \\ & = \text{л/га (из таблицы в каталоге)} \end{aligned}$$

$$\begin{aligned} & 100 \text{ л/га (жидкость плотностью} \\ & 1,28 \text{ кг/л)} \times 1,13 \\ & = 113 \text{ л/га (вода)} \end{aligned}$$

Пользователю необходимо выбрать размер насадки, через которую будет подаваться 113 л/га воды при требуемом давлении.

| ПЛОТНОСТЬ, КГ/Л | КОЭФФИЦИЕНТ ПЕРЕСЧЕТА |
|-----------------|-----------------------|
| 0,84 | 0,92 |
| 0,96 | 0,98 |
| 1,00-ВОДА | 1,00 |
| 1,08 | 1,04 |
| 1,20 | 1,10 |
| 1,28-28% азот | 1,13 |
| 1,32 | 1,15 |
| 1,44 | 1,20 |
| 1,68 | 1,30 |